



**SUOMEN RINGETTELIITTO RY
PELISÄÄNNÖT 2011-2014**

SISÄLLYSLUETTELO

Sisällysluettelo	2
Johdanto	3
Määritelmät	4
Kappale 1 – Kenttä	6
Kappale 2 – Kentän merkinnät	8
Kappale 3 – Peliasut	10
Kappale 4 – Varusteet	11
Kappale 5 – Peli aika	15
Kappale 6 – Joukkueet	17
Kappale 7 – Pelin säännöt	19
Kappale 8 – Maalivahdin pelaaminen	22
Kappale 9 – Aloitussyöttö ja maalivahdin aloitus	23
Kappale 10 – Maalinteko	26
Kappale 11 – Rikkeet	28
Kappale 12 – Rikkeiden seuraukset	29
Kappale 13 – Pienet rangaistukset	30
Kappale 14 – Epäurheilijamainen käytös	33
Kappale 15 – Rangaistukset sopimattomasta käytöksestä	33
Kappale 16 – Isot rangaistukset	34
Kappale 17 – Ottelurangaistukset	34
Kappale 18 – Rangaistuslaukaus	35
Kappale 19 – Rangaistusten seuraukset	36
Kappale 20 – Joukkuetta koskevat rangaistusmääräykset	39
Kappale 21 – Rangaistuslaukauksen suorittaminen	41
Kappale 22 – Loukkaantuneet pelaajat	43
Kappale 23 – Vaaralliset esineet	43

JOHDANTO

Nämä ovat ringeten viralliset pelisäännöt, joita tulee käyttää kaikissa ringetteotteluissa Suomessa. Säännöt on suomennettu Kansainvälisen Ringeteliiton säännöistä.

Suomen Ringeteliiton kilpailutoiminnassa noudatetaan pääsääntöisesti kansainvälisiä sääntöjä. Suoraan sääntöihin liittyvät suomalaiset poikkeukset tai lisäykset kansainvälisiin sääntöihin verrattuna on kirjoitettu alleviivattuna.

Muut kilpailuihin liittyvät mahdolliset poikkeukset sekä kilpailuja säätelevät erilliset ohjeet löytyvät kilpailusäännöistä sekä kilpailun järjestäjän toimittamasta muusta ohjeistuksesta (esim. sarjakirja tai turnaussäännöt).

Muutokset aikaisempaan sääntökirjaan nähden on merkitty kyseisen kappaleen laidoissa olevilla viivoilla.

Suomen Ringeteliiton pelisäännöt noudattelevat Kansainvälisen Ringeteliiton pelisääntöjen voimassaoloaikaa ja muutosprosessia ja -aikataulua. Nämä säännöt ovat voimassa 31.5.2014 asti. Jos Kansainvälinen Ringeteliitto muuttaa pelisääntöjä ennen tätä, käynnissä oleva kilpailukausi pelataan loppuun ja muutokset tulevat voimaan seuraavalle mahdolliselle pelikaudelle.

Helsingissä 30.5.2011

Suomen Ringeteliitto ry

MÄÄRITELMÄT

Maalivahtia korvaava kenttäpelaaja (MVK):

Maalivahtia korvaava kenttäpelaaja (MVK) on kenttäpelaaja, joka toimii maalivahtina maalivahdin olleessa vaihdossa.

Renkaan lyöminen:

Renkaan lyöminen tapahtuu, kun pelaaja tarkoituksellisesti liikuttaa kättään tai käsivarttaan osuakseen renkaaseen ja kontakti renkaan kanssa tapahtuu, kun käsi tai käsivarsi on liikkeessä.

Renkaan hallinta (control):

Hallinta renkaaseen syntyy, kun:

- a) pelaaja sijoittaa mailan renkaan sisään, kuljettaa rengasta mailalla tai lyö tai potkaisee tarkoituksellisesti rengasta.
- b) maalivahti, ollessaan maalivahdin alueella, estää renkaan menemisen maaliin ja rengas jää pysäytyneenä maalivahdinalueen sisään tai koskettaa maalivahdinaluetta rajaavaa viivaa.
- c) maalivahti, missä tilanteessa tahansa, liikuttaa rengasta mailalla, potkaisee tai lyö rengasta
- d) rengas pysähtyy maalialueelle tai kosketuksiin maalialuetta määrittävän viivan kanssa.

HUOMIO: Aloituksessa ja maalivahdin renkaassa, renkaan hallinta pysyy aloittavalla joukkueella, kunnes rengas on aloitusympyrän tai maalivahdinalueen ulkopuolella.

Kimpoaminen:

Kimpoaminen **pelaajan toimesta** aiheutuu, kun mikä tahansa vartalon osa tai varuste on tarkoituksenmukaisesti sijoitettu liikkumattomaan tilaan renkaan ohjaamiseksi.

Kimpoaminen **pelaajasta** aiheutuu, kun rengasta vahingossa ohjataan millä tahansa vartalon osalla tai varustella, huolimatta siitä, onko pelaaja liikkeessä vai ei.

Maalivahti:

Maalivahti on maalivahdin varusteisiin otteluun puettu pelaaja, jolla on erityinen oikeus estää renkaan pääsy maaliin.

Maalivahdin rengas:

Maalivahdin rengas on maalivahdin suorittama aloitus puolustusalueella tuomittavan aloitussyötön sijaan.

Maalivahdin vaihto:

Maalivahdin vaihto on jäällä tapahtuva maalivahdin korvaaminen kenttäpelaajalla.

Renkaan potkaiseminen:

Rengasta tulkitaan potkaistuksi silloin, kun pelaaja tarkoituksellisesti käyttää jalkaterää tai jalkaa saavuttaakseen hallinnan renkaaseen, ja hallinta tapahtuu jalkaterän tai jalan ollessa liikkeessä.

Mailan pelipää:

Mailan pelipää on kärjestä alkaen mitattuna alin kolmasosa (1/3) ringettemailan pituudesta.

Viimeksi hallussa (possession):

Pelaajan tai joukkueen, joka viimeiseksi kosketti tai kontrolloi rengasta, katsotaan pitäneen rengasta viimeksi hallussaan.

Kielletty alue:

Kielletty alue on se osa kentästä, missä pelaaja ei sääntöjen mukaan saa osallistua peliin.

Päätyalue:

Päätyaluetta ovat ne kaukalon alueet molemmissa päädyissä, jotka jäävät kaukalon päätylaidan ja ringetteviivan väliin. Tällä alueella saa olla vain rajattu määrä kenttäpelaajia kerrallaan.

Laukaus kohti maalia:

Laukaus kohti maalia syntyy, kun rengasta hallussaan pitävä joukkue sääntöjen mukaisesti toimittaa renkaan kohti vastustajan maalia ja:

- a) rengas menee maaliin.
- b) rengas osuu maalin sivu- tai ylätolppaan.
- c) rengas osuu maalivahtiin tai maalivahtina toimivaan kenttäpelaajaan maalialueen sisällä.
- d) rengas osuu maalivahtiin maalialueen ulkopuolella ja tämä kontakti estää renkaan menemisen maaliin.

Kenttäpelaaja:

Kenttäpelaaja on muu pelaaja kuin maalivahti.

Alueet:

Siniviivojen väliin jäävää kentän keskimmäistä osaa kutsutaan "keskialueeksi". Sitä siniviivan rajaamaa osaa kentästä, joka on kauimpana joukkueen puolustamasta maalista, kutsutaan "hyökkäysalueeksi". Vastaavasti sitä siniviivan rajaamaa osaa kentästä, joka on lähimpänä joukkueen puolustamaan maalia, kutsutaan "puolustusalueeksi." Jokaiseen alueeseen kuuluu myös sitä rajoittava siniviiva.

Kappale 1 - Kenttä

1.1 Ringetteä pelataan jääalueella, jota kutsutaan kentäksi.

1.2 **Valaistus:** Kaukalo tulee olla asianmukaisesti valaistu, jotta peliin osallistujat ja katsojat voivat vaivattomasti seurata peliä.

1.3 Kentän mitat:

1.3.a Kentän tulee olla pituudeltaan vähintään 56 metriä ja enintään 61 metriä. Leveyden tulee olla vähintään 26 metriä ja enintään 30 metriä. Kulmien tulee olla pyöristetty sellaisen ympyrän kaaren muotoon, jonka säde on vähintään 7 metriä ja enintään 8,5 metriä.

1.3.b Kenttä tulee rajata laidoilla, jotka ovat puuta, muovia tai muuta samankaltaista materiaalia. Laitojen tulee olla vähintään 1.17 m ja enintään 1.22 m korkeat jään pinnasta mitattuna. Laitojen kentänpuoleisen pinnan tulee olla valkoinen, eikä siinä saa olla esteitä tai esineitä, jotka voivat vahingoittaa pelaajia. Laidan alaosassa olevan keltaisen potkulevyn tulee olla 15 – 25 cm korkea.

HUOMIO: On suositeltavaa, että lasia, pleksilasia tai muuta samankaltaista materiaalia käytetään asennetuna laitojen päälle, jotta renkaiden päätyminen katsomoalueille estetään. Kaikki tukirakenteet, joilla lasi tai samankaltainen materiaali kiinnitetään laitoihin, tulee sijoittaa laitojen kentästä pois päin olevalle puolelle.

1.4 Äänimerkki- ja ajanottovälineistö

1.4.a Kentällä tulee olla summeri, sireeni, kongi tai muu vastaavankaltainen äänimerkinantolaitte ajanottajaa varten.

1.4.b Pelikello:

Kentällä tulee olla kello, josta otteluun osallistuvat ja katsojat voivat täsmällisesti seurata otteluaikaa (erässä jäljellä olevaa peliaikaa). Kellolla tulee myös pystyä esittämään jäljellä oleva jäähy aika vähintään kahden pelaajan osalta joukkuetta kohti. Kun käytetään kelloa, jossa on useampia näyttötauluja, ajanottajaa suoraan vastapäätä oleva näyttötaulu määrittää ottelun virallisen ajan.

1.4.c Hyökkäysaikakello:

Kentällä tulee olla pelikellon lisäksi erillinen kello, joka laskee aikaa sekunneissa. Kummallakin päätyalueella tulee sijoittaa samanlaiset näyttötaulut. Näyttötaulu tulee sijoittaa päätylaidan yläpuolelle ja taakse, ei kuitenkaan korkeammalle kuin päätylasin/pleksin yläreunaan, maalin keskustan ja maalialuetta määrittävän kaaren maalivahdista katsottuna vasemman kulman väliin. Näyttötaulut tulee molemmissa päädyissä sijoittaa samalla tavalla.

1.5 Vaihtoaitio:

- 1.5.a Sisäkentillä, ja mahdollisuuksien mukaan myös ulkokentillä, tulee olla istuimia tai penkki molempia joukkueita varten. Aluetta kutsutaan vaihtoaitioksi. Jokaisessa vaihtoaitiossa tulee olla tilaa vähintään 16 pelaajalle ja kuudelle (6) toimihenkilölle. Vaihtoaitio tulee sijoittaa jään välittömään läheisyyteen keskialueen puolelle niin lähelle kentän keskustaa kuin mahdollista, sekä käytännöllisen matkan päähän pukuhuoneista. Aina kun mahdollista, 1 metri kävelytilaa tulee jättää vapaaksi pelaajien penkkien taakse.
- 1.5.b Vaihtoaitioon kentältä johtavat portit tulee suunnitella siten, että ne aukeavat jäältä poispäin (vaihtoaitioon päin).

1.6 Rangaistusaitio

- 1.6.a Sisäkentillä, ja mahdollisuuksien mukaan myös ulkokentillä, tulee olla istuimia tai penkki kahdeksalle hengelle. Aluetta kutsutaan rangaistusaitioksi. Rangaistusaitiota käytetään rangaistujen pelaajien rangaistuksen suorittamiseen.

HUOMIO: Rangaistusaitio tulisi olla sijoitettuna kentän vastakkaiselle puolelle vaihtoaitioista. Mikäli tämä ei ole mahdollista, tulisi rangaistusaition olla vähintään 6,10 m etäisyydellä kummankin joukkueen vaihtoaitiosta.

- 1.6.b Rangaistusaitiossa tulee olla kaksi porttia, jotka aukeavat jäältä poispäin. Tarvittavia järjestyksiä tulee tehdä vastakkaisten joukkueiden jäsenten erottamiseksi aitiossa. Mikäli rangaistusaition portit on sijoitettu eri kohtiin kentän keskustasta katsottuna, lähimpänä kentän keskustaa oleva portti tulee osoittaa vastustajalle.

1.7 Pukuhuoneet

- 1.7.a Jokaiselle joukkueelle tulee olla osoittaa oma pukuhuone, jossa on wc ja suihku.
- 1.7.b Ottelun tuomareille tulee olla osoittaa oma pukuhuone, jossa on wc ja suihku.

Kappale 2 – Kentän merkinnät

2.1 Maaliviivat. Punaiset, 5 cm leveät viivat tulee merkitä jäähän päätylaitojen suuntaisesti, neljän (4) metrin päähän kummastakin kentän päädyistä. Viivan, joita kutsutaan "*maaliviivaks*", tulee kulkea jään poikki ja jatkuu pystysuunnassa molemmissa sivulaidoissa.

2.2 Siniviivat. Siniset, 30 cm leveät viivat tulee merkitä maaliviivojen suuntaisesti siten, että ne jakavat maaliviivojen välisen alueen kolmeen yhtä suureen osaan. Viivojen, joita kutsutaan "*siniviivoiksi*", tulee kulkea jään poikki ja jatkuu pystysuunnassa molemmissa sivulaidoissa.

2.3 Aloitusympyrät

2.3.a Punaisella, 5 cm leveällä viivalla merkitty ympyrä, jonka säde on 4.5 m, tulee merkitä jäähän täsmälleen kentän keskelle. Ympyrää kutsutaan keskialueen aloitusympyräksi.

2.3.b Molemmilla päätyalueilla tulee jäähän olla merkittynä kaksi punaisella, 5 cm leveällä viivalla piirrettyä ympyrää, joiden säde on 4.5 m. Ympyröiden keskustat tulee sijoittaa 6 m päähän maaliviivasta ja 7 m molemmille puolille kuvitteellisesta suorasta, joka puolittaa kentän pitkitäin keskeltä päätylaidasta toiseen. Näitä ympyröitä kutsutaan päätyalueiden "aloitusympyröiksi".

2.3.c Jokainen aloitusympyrä tulee puolittaa sinisellä, 5 cm leveällä maaliviivan suuntaisella viivalla. Sininen, läpimitaltaan 30 cm oleva piste tulee merkitä jokaisen puoliympyrän keskelle.

2.4 Ringetteviivat: Punaiset, 5 cm leveät viivat tulee merkitä jäähän siniviivojen suuntaisesti. Viivan tulee kulkea päätyalueen aloitusympyröiden viivojen päältä kohdassa, missä ympyröiden viivat ovat lähinnä siniviivaa. Ringetteviivojen tulee ulottua kentän poikki ja jatkuu pystysuunnassa molemmissa sivulaidoissa.

2.5 Maali

2.5.a Maali tulee sijoittaa maaliviivan keskikohtaan, puolimatkaan molemmista sivulaidoista mitattuna siten, että maalitolpat ovat maaliviivalla. Maali voi olla joko vapaasti liikkuva tai kiinnitetty magneettisilla kiinnittimillä tai muulla vastaavalla tavalla. Jos maali on kiinnitetty, tulee sen olla helposti liikuteltavissa kiinnityskohdastaan mahdollisimman vähäistä voimaa käyttäen.

2.5.b Maalitolppien tulee olla läpimitaltaan 5 cm ja 1.83 m päässä toisistaan tolppien sisäreunoista mitattuna. Tolppien tulee olla 1.22 m korkeat jään pinnasta mitattuna. Samasta materiaalista olevan ylätolpan tulee olla tukevasti kiinnitettynä molempien maalitolppien yläpäihin.

2.5.c Maaliverkko tulee kiinnittää maalitolppien ja ylätolpan takaosaan.

2.5.d Maalitolpat, ylätolppa ja muut maalia ulkoisesti tukevat rakenteet tulee maalata punaiseksi. Maalin alalaidan tukilauta sekä maalin sisällä olevat tukirakenteet tulee maalata vaalealla värillä.

2.6 Maalialue

- 2.6.a Sininen, 5 cm leveä ja säteeltään 2.43 m oleva puoliympyrä tulee merkitä jäähän maaliin eteen. Puoliympyrän piirtäminen tulee aloittaa maaliviivan keskeltä, sivulaitojen puolivälissä olevasta pisteestä.
- 2.6.b Puoliympyrän merkitsemää aluetta, johon lukeutuvat myös ympyrän viiva ja maaliviiva, kutsutaan maalialueeksi.

2.7 Erotuomarin alue. Punainen, 5 cm leveä ja säteeltään 3 m oleva puoliympyrä tulee merkitä jäähän toimitsija-aition eteen. Puoliympyrän merkitsemää aluetta, johon lukeutuu myös puoliympyrän viiva, kutsutaan erotuomarin alueeksi.

Kenttä

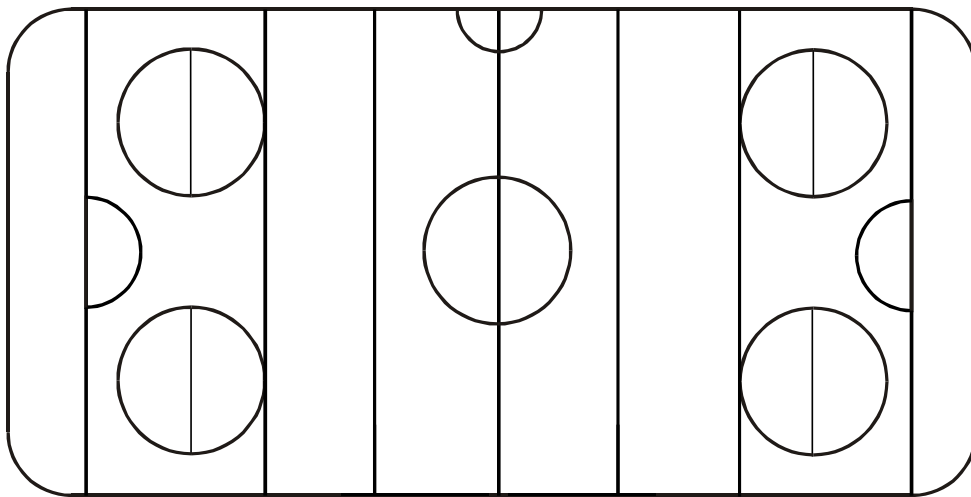

Maalialue

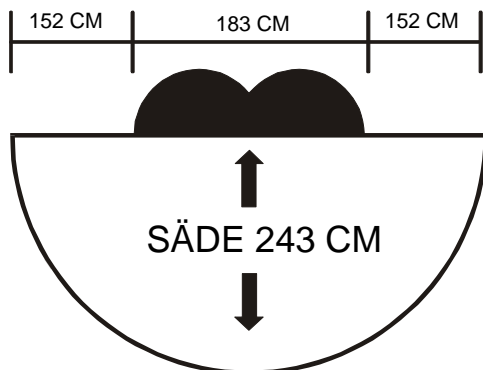

Kappale 3 – Peliasut

- 3.1** Samaan joukkueeseen kuuluvien pelaajien, maalivahti mukaanlukien, tulee pukeutua samanvärisiin pelipaitoihin. Peliasujen tulee olla istuvat.
- 3.2** Jokaisella pelaajalla tulee olla pelipaidan selässä selkeästi näkyvä pelinumero. Pelinumero saa olla enintään kaksinumeroinen. Numeron tulee olla vähintään 25 - 30 cm korkea ja sen tulee olla selkeästi erivärinen kuin pelipaidan. Muu numero kuin pelaajan pelipaidassa oleva pelinumero ei saa olla esillä muualla peliasussa.
- 3.3** Vierasjoukkueen tulee vaihtaa pelipaitoja, mikäli joukkueiden pelipaitojen värit ovat hyvin samankaltaiset. Ottelun erotuomareilla on oikeus päättää pelipaitojen vaihdosta.
- 3.4** Koruja, kuten rannekelloja, sormuksia, korvakoruja, rannekoruja, kaulakoruja tai muita esineitä, jotka erotuomarin mukaan saattavat aiheuttaa vaaraa, ei tule käyttää ottelun aikana. (Poikkeuksena lääkinnällisistä syistä merkinä olevat ranne- tai kaulakorut).

Kappale 4 – Varusteet

4.1 **Rengas.** Pneumaattisen renkaan tulee täyttää seuraavat mitat:

Sisähalkaisija:	Vähintään	10.70 cm
	Enintään	11.30 cm
Ulkohalkaisija	Vähintään	16.30 cm
	Enintään	16.80 cm
Paksuus:	Vähintään	2.50 cm
	Enintään	2.90 cm

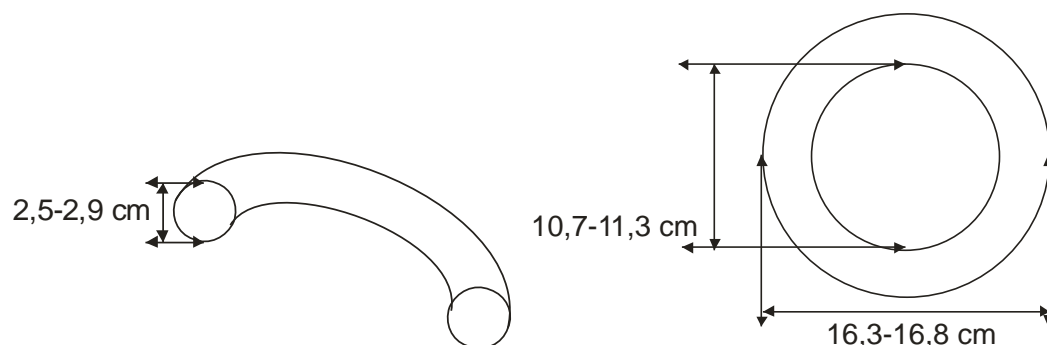

4.2 Ringettemaila

- 4.2.a Kenttäpelaajat voivat pelatessaan käyttää vain ringettemailaa. Kenttäpelaajat eivät voi pelatessaan käyttää maalivahdin mailaa
- 4.2.b Ringettemaila voi olla puuta, muovia, alumiinia tai muuta samankaltaista materiaalia. Käytössä komposiittimailoja, jotka koostuvat useasta eri materiaalista, vain varsia ja niitä varten erityisesti valmistettuja kärkiä saa käyttää.
- 4.2.c Mailan kummassakaan päässä ei saa esiintyä halkeamia tai tikkuja. Jos mailan pintaa on muokattu, urat ja kohoumat eivät saa ylittää 1 mm:ä. Teippiä ei saa käyttää mailan pelipäässä.
- 4.2.d **Leveys:**
Varren tulee olla vähintään 27 mm ja enintään 35 mm leveä. Mailan on oltava yhtä leveä koko pituudeltaan.
- 4.2.e **Paksuus:**
Varren paksuuden tulee olla vähintään 17.5 mm ja enintään 25 mm. Varren tulee olla yhtä paksu koko matkalta lukuunottamatta mailan pelipäätä, jonka, mikäli kavennettu, tulee olla symmetrinen ja muodostettu suorista pinnoista. Jos mailan pelipää kapenee useampaa kuin kahta suoraa pintaa käyttäen, tulee kavennusosan pinnan muodostaa vähintään 150 asteen kulma suhteessa muihin pintoihin. Kavennettu kärkiosa saa olla korkeintaan 250 mm pitkä mailan pelipään kärjestä mitattuna.
- 4.2.f **Kärki:**
Mailan pelipään kärjen paksuuden tulee olla vähintään 12 mm. Mailan pelipään kärjen on muodostettava 90 asteen kulma mailan ollessa lappeellaan ja kyljellään.

4.2.g Pituus.

Ringettemailan enimmäispituus riippuu pelaajan pituudesta. Mailan enimmäispituus on mailan pituus mitattuna jäältä pelaajan kainaloon silloin, kun pelaaja seisoo luistimilla.

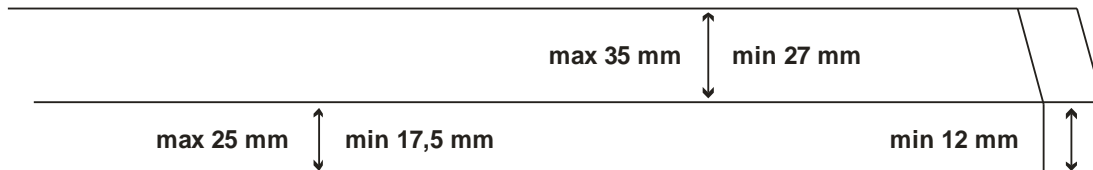

4.3 Luistimet

4.3.a Kaikkien jäällä peliin osallistuvien on käytettävä luistimia.

4.3.b Kenttäpelaajien on käytettävä pelatessaan jääkiekkoluistimia, joissa on turvaterä.

4.4 Suojukset: yleistä

4.4.a Jokainen pelaaja vastaa viime kädessä itse omasta turvallisuudestaan. Pelaajan velvollisuutena on myös varmistaa että hänen käyttämänsä suojukset ovat sääntöjen mukaiset, niitä käytetään oikein ja pidetään valmistajan edellyttämässä kunnossa. Kaikki suojukset käsineitä, kypärää ja kasvosuojusta, kaulasuojusta ja maalivahdin säärisuojia lukuunottamatta tulee pitää peliasun alla.

4.4.b Peliä ei katkaista eikä pelikatkoja viivytetä pelaajan varusteiden tai peliasun korjaamista varten, lukuun ottamatta erotuomarin päätöksellä tapahtuvaa maalivahdin varusteiden korjausta.

4.5 Kypärä ja kasvosuojus

4.5.a Kaikkien jäällä peliin osallistuvien on käytettävä hyväksyttyä jääkiekkokypärää, jonka leuanalusanauha on asianmukaisesti kiinnitetty.

4.5.b Kenttäpelaajien tulee käyttää kokokasvosuojusta, joka on hyväksytty käytettäväksi heidän käyttämänsä kypärän kanssa. Kokokasvosuojuksena suositellaan visiiri/häkki yhdistelmän käyttöä.

4.6 Kaulasuojus.

Kaikkien pelaajien tulee käyttää kaulasuojaa. Kaulasuoja voi olla kiinteästi osa aluspaitaa / -pukua. Kaulasuojan on oltava vähintään 6,5 cm (alle 160 cm pituisilla pelaajilla vähintään 5,0 cm) korkea CE-hyväksytty varuste. Maalivahdeille suositellaan jääkiekkomaalivahdeille suunniteltuja omia kaulasuojia.

4.7 Käsineet

4.7.a Kaikkien pelaajien tulee käyttää käsineitä, jotka peittävät koko käden, ja joissa on kaksi kerrosta materiaalia ja näiden kerrosten välissä pehmustavaa materiaalia.

4.7.b Kämmenettömät käsineet sekä käsineet, jotka paljastavat ranteet kämmenpuolen altistaen vammautumisriskille ovat kiellettyjä.

4.8 Sääri-, polvi- ja kyynärsuojat sekä lantion seudun suojaaminen:

Kaikkien pelaajien suositellaan käyttävän sääri-, polvi-, kyynär- ja alasuojia, sekä lantiota- ja häntäluuta suojaavia housuja tms.

4.9 Maalivahdin varusteet

- 4.9.a Muut pelaajat kuin maalivahti eivät saa käyttää varusteita, jotka on suunniteltu erityisesti maalivahtien käyttöön.
- 4.9.b Luistimia ja mailaa lukuunottamatta kaikkien maalivahdin käyttämien varusteiden tulee olla tehty yksinomaan pään ja vartalon suojaamiseen. Varusteisiin ei saa kuulua sellaisia välineitä tai vaatekappaleita, jotka antavat maalivahdille kohtuutonta etua maalivahtityöskentelyssä.
- 4.9.c Maalivahtien tulee käyttää joko käytettävän jääkiekkokypärän kanssa yhteensopivalla kokokasvosuojuksella varustettua hyväksyttyä jääkiekkokypärää tai hyväksyttyä jääkiekkomaalivahdin kokokasvosuojusta ja päänsuojaa (maalivahdin maski).
- 4.9.d Aikaisemmin mainittujen varusteiden lisäksi (sääntökohdat 4.6-4.9), maalivahdin tulee käyttää maalivahdin säärisuoja.
- 4.9.e Maalivahti voi käyttää kiinniottokäsineitä, kilpikäsineitä, maalivahdin luistimia ja vapaasti liikkuvaa polyetyleenistä valmistettua kaulasuojaa (hyväksytyyn kaulasuojan lisäksi).

4.9.f Maalivahdin maila

- 4.9.f (1) Maalivahdin mailan lavan tulee olla enintään 9 cm leveä kaikista muista kohdista paitsi kannasta, jossa sen leveys ei saa ylittää 11,5 cm:ä. Mailan lavan pituus ei saa ylittää 39 cm:ä kannasta kärkeen mitattuna.
- 4.9.f (2) Mailan varren levennetty osa lavan yläpuolella ei saa ulottua 71 cm korkeammalle kannasta, eikä saa olla leveämpi kuin 9 cm. Varren maksimipituus on 163 cm varren päästä varren ja lavan kulmaan mitattuna.

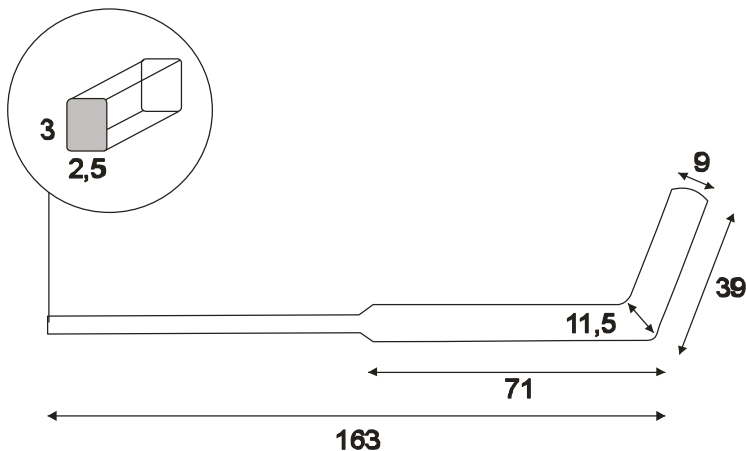

4.9.g Maalivahdin säärisuojat.

Maalivahdin säärisuojat saavat olla jalkaan kiinnitettynä enintään 28 cm leveät.

4.9.h Maalivahdin kilpikäsine.

Kilpikäsineessä kiinteänä osana oleva tai siihen selkäpuolelle kiinnitetty suojaava pehmuste saa olla korkeintaan 20.32cm leveä ja 38,10cm pitkä.

4.9.i Maalivahdin kiinniottokäsine

4.9.i (1) Maalivahdin kiinniottokäsineen rannekeosa ei saa olla leveämpi kuin 20.32 cm kaikki lisäosat mukaanluettuna. Kiinniottokäsineen enimmäismitta pussin pohjaa pitkin mitattuna on 46 cm

4.9.i (2) Kiinniottokäsineen ympärystymitta tai piiri (reunoja pitkin mitattuna) ei saa ylittää 114,3 cm.

4.10 Varusteiden mittaaminen

4.10.a Varusteiden mittaaminen suoritetaan vain silloin, kun joukkue on sitä pyytänyt kapteenin, varakapteenin tai muun joukkueen henkilökuntaan kuuluvan toimesta pelin ollessa katkaistuna. Mailan, maalivahdin säärisuojien, kilpi- tai kiinniottokäsineen todelliset mitat tulee mitata välittömästi pyynnön jälkeen (esim. kärki, leveys, pituus).

4.10.b Mittaaminen tulee suorittaa välittömästi erotuomareiden alueella. Maalivahdin säärisuojat, kilpi- ja kiinniottokäsine tulee mitata maalivahdin pitäessä niitä yllään.

4.10.c Kummallakin joukkueella on mahdollisuus pyytää vain yhtä varusteiden mittausta yhden pelikatkon aikana.

4.10.d Jos mitattu varuste on sääntöjen mukainen, mittausta pyytäneelle joukkueelle tuomitaan rangaistus pelin viivyttämisestä.

4.10.e Mikäli mitattu varuste ei ole sääntöjen mukainen, sääntöä rikkoneelle joukkueelle tuomitaan rangaistus pelin viivyttämisestä. Sääntöjen vastaisella mailalla ei saa enää jatkaa pelaamista ottelussa, paitsi tapauksissa, joissa kenttäpelaajan maila todetaan pelaajalle liian pitkäksi. Rangaistuksen suorittava pelaaja joutuu ottamaan rangaistusaitioon mukaansa sääntöjen mukaisen mailan. Maalivahdin varusteiden ollessa kyseessä, sääntöjen vastaisilla säärisuojilla, kilpi- tai kiinniottokäsineellä pelaamista ei saa jatkaa, ellei varusteisiin suoriteta korjauksia, joilla ne saatetaan säännönmukaisiksi.

Kappale 5 – Peli aika

- 5.1 Varsinaisen pelaajan tulee koostua neljästä 15 minuuttia tehokasta peliaikaa käsittävästä erästä.
- 5.2 Mikäli neljän yllämainitun mittaisen erän pelaaminen ei ole mahdollista, tulee pelata neljä kes-
toltaan yhtä pitkää erää.
- 5.3 Jatkoajalla pelattavien jatkoerien tulee olla samanpituisia kuin varsinaisella peliajalla pelattavi-
en erien.

*HUOMIO 1: Jatko aika- ja -erä lasketaan kuuluvaksi samaan otteluun. Kaikki ne jäähyt, jotka ei-
vät ole päättäneet varsinaisella peliajalla säilyvät voimassa jatkoajalle/erään.*

*HUOMIO 2: Suomen Ringeteliiton alaisissa sarjoissa ja turnauksissa käytettävistä peliajoista,
erätauoista ja mahdollisista jatkoajoista määrää kilpailunjärjestäjä tarkemmin kilpailu- tai turna-
ussäännöissään.*

5.4 Hyökkäysaikakello (sääntö koskee D-juniorien ja sitä vanhempien otteluita)

- 5.4.a Hyökkäysaikakello tulee asettaa 30 sekuntiin jokaisen erän alussa.
- 5.4.b Hyökkäysajan tulee käydä vain silloin, kun ottelun varsinainen pelikello käy. Hyökkäysaika
alkaa kun peli aloitetaan ja aika tulee pysäyttää, kun peli katkaistaan.
- 5.4.c Hyökkäysaika palautetaan 30 sekuntiin, kun:
 - 5.4.c (1) rengasta hallussaan pitävä joukkue laukoo kohti maalia.
 - 5.4.c (2) renkaan hallinta siirtyy joukkueelta toiselle.
 - 5.4.c (3) tuomari nostaa kätensä siirretyn rangaistusvihellyksen merkiksi. Mikäli siirrettyjä rangais-
tusvihellyksiä tulee tämän jälkeen lisää ennen pelikatkoa, hyökkäysaika ei palauteta
enää uudelleen
 - 5.4.c (4) rangaistus saa joukkueen, jolle ei ole tulossa rangaistusta, tekemään rikkeen ja peli kat-
kaistaan tämän seurauksena
 - 5.4.c (5) sen joukkueen pelaaja, jolla ei ole rengas hallussaan, tekee virheen, ja peli katkaistaan
tämän seurauksena.
 - 5.4.c (6) sen joukkueen pelaaja, jolla ei ole rengas hallussaan, loukkaantuu, ja peli katkaistaan
tämän seurauksena.
- 5.4.d Kun hyökkäysaika saavuttaa nollan, tulee antaa äänimerkki ja:
 - 5.4.d (1) ottelu keskeytetään, koska rengasta hallussaan pitänyt joukkue on tehnyt virheen.
 - 5.4.d (2) hyökkäysaika palautetaan 30 sekuntiin.
 - 5.4.d (3) aloitus annetaan tilanteessa puolustaneelle joukkueelle alueella, jossa rengasta viimeksi
pelattiin.

5.4.e Mikäli hyökkäysaikakellon äänimerkki soi virheellisesti:

5.4.e (1) peli keskeytetään.

5.4.e (2) hyökkäysaika palautetaan takaisin 30 sekuntiin.

5.4.e (3) aloitus annetaan sille joukkueelle, jolla viimeksi oli rengas hallussa. Aloitus tapahtuu siltä alueelta, jolla rengas oli pelin katkettua.

5.4.f Mikäli hyökkäysaika palautetaan vahingossa 30 sekuntiin, peliä jatketaan.

5.4.g Hyökkäysaikakellon näytöt tulee sammuttaa silloin, kun erästä on vähemmän peliaikaa jäljellä kuin aikaa on hyökkäysaikakellossa. Mikäli näyttötauluja ei voida sammuttaa, tulee ne palauttaa 30 sekuntiin ja pysäyttää.

5.5 Aikalisät

5.5.a Molemmilla joukkueilla on oikeus kahteen 30 sekunnin mittaiseen aikalisään ottelussa. Molemmilla joukkueilla on lisäksi oikeus yhteen 30 sekunnin mittaiseen aikalisään jokaista jatkoajalla pelattavaa erää kohden.

5.5.b Joukkueelle voidaan myöntää vain yksi aikalisä yhdessä erässä.

5.5.c Aikalisäpyyntö tulee tehdä joukkueen kapteeniston toimesta erotuomarille pelikatkon aikana.

5.5.d Molemmat joukkueet voivat ottaa aikalisän saman pelikatkon aikana. Toisen joukkueen aikalisäpyyntö tulee tehdä erotuomarille ennen kuin ensimmäisen joukkueen ottama aikalisä päättyy. Kaksi aikalisää käytetään peräkkäin yhden minuutin aikana.

5.5.e Aikalisän aikana jäällä ei saa olla renkaita joukkueiden käytössä.

Kappaleet 6 – Joukkueet

6.1 Joukkueessa tulee olla vähintään seitsemän (7) pelaajaa ja enintään 20 pelaajaa. Yhden pelaajista tulee olla maalivahti.

6.2 Ottelun alettua joukkueen tulee pystyä asettamaan jäälle vähintään neljä (4) pelaajaa. Jos joukkue ei pysty asettamaan tarpeeksi pelaajia jäälle, katsotaan sen luovuttaneen ottelun.

6.3 Virallinen ottelupöytäkirja.

Ennen ottelun alkua joukkueiden tulee kirjata viralliseen ottelupöytäkirjaan niiden pelaajien nimet ja pelinumerot, jotka ovat pelikelpoisia ottelussa. Pöytäkirjaan tulee lisäksi merkitä maalivahdit, varamaalivahdit, joukkueiden kapteenit ja varakapteenit. Myös joukkueiden toimihenkilöiden nimet tulee kirjata pöytäkirjaan. Ne henkilöt, joiden nimet on kirjattu ottelupöytäkirjaan, katsotaan osallistuviksi otteluun ja vain he ovat oikeutettuja olemaan vaihtoaitiossa ottelun aikana.

6.3.a Jos pelaajia on myöhässä ottelusta, mutta heidän nimensä on kirjattu viralliseen ottelupöytäkirjaan, he saavat osallistua peliin saavuttuaan paikalle.

6.3.b Mikäli joukkueen pelaajat, joita ei ole merkitty ottelupöytäkirjaan osallistuvat peliin, tuomitaan joukkueelle joukkuerangaistus. Mikäli ko. pelaajat ovat osallistuneet maalintekoon (pöytäkirjaan merkitty maalintekijä tai syöttäjä), maali hylätään. Tuomarin tulee poistaa pelaajat välittömästi kentältä, eivätkä ko. pelaajat saa osallistua enää käynnissä olevaan otteluun. Mikäli joukkueen vaihtoaitiossa on toimihenkilöitä, joita ei ole merkitty ottelupöytäkirjaan, ottelun tuomarilla on oikeus poistaa kyseiset henkilöt vaihtoaitiosta, mutta mitään rangaistuksia ei joukkueelle tuomita.

6.3.c Kentältä pois vaihdettu maalivahti tai viralliseen ottelupöytäkirjaan varamaalivahdiksi merkitty pelaaja saa pelata kenttäpelaajana edellyttäen, että hänellä on yllään vaaditut suojavarusteet, mutta ei maalivahdin varusteita.

6.4 Joukkueen kapteenit

6.4.a Joukkueen tulee nimetä korkeintaan yksi kenttäpelaaja kapteeniksi ja kaksi varakapteeniksi. Maalivahti tai varamaalivahti ei voi olla nimettynä kapteeniksi tai varakapteeniksi.

6.4.b Kapteenin tulee kantaa kirjainta "C" ja varakapteenien kirjainta "A" pelipaidan vasemmassa rinnuksessa. Kirjaimen on oltava vähintään 8 cm korkea ja selkeästi erivärinen kuin pelipaidan.

6.4.c Kapteeni ja varakapteenit tulee olla merkittynä sekä ottelun viralliseen pöytäkirjaan että pelipaitoihin ennen ottelun alkua. Virhe noudattaa sääntöä johtaa kapteenin ja varakapteenin oikeuksien menettämiseen.

6.4.d Vain kapteeni ja varakapteenit voivat esittää tuomareille sääntöjen tulkintaan liittyviä tarkentavia kysymyksiä. Kysymykset tulee esittää ainoastaan pelikatkojen aikana. Pelaaja, jolle on osoitettu rangaistus, menettää välittömästi tämän oikeuden rangaistuksen ajaksi.

6.5 Kieltäytyminen ottelun aloittamisesta.

Mikäli joukkue poistuu kentältä tai kieltäytyy aloittamasta ottelua ja:

- 6.5.a mikäli tämä joukkue aloittaa ottelun yhden minuutin kuluessa erotuomarin huomautuksesta, rangaistus pelin viivyttämisestä tuomitaan joukkueelle ja ottelua jatketaan.
- 6.5.b mikäli tämä joukkue ei aloita ottelua yhden minuutin kuluessa erotuomarin huomautuksesta, joukkueen tulkitaan luovuttaneen ottelun.
- 6.5.c mikäli joukkue poistuu kentältä ja kieltäytyy aloittamasta ottelua toisen kerran samassa ottelussa, joukkueen tulkitaan välittömästi luovuttaneen ottelun.

Kappale 7 – Pelin säännöt

- 7.1 Joukkue, joka tekee ottelun varsinaisella peliajalla enemmän maaleja, on ottelun voittaja. Jos varsinaisen peliajan jälkeen maalit ovat tasan, kyseessä on tasapeli. Tasapelitilanteisiin liittyvät mahdolliset äkkikuolemajatkooajat ja muut ottelun ratkaisutavat määrää kilpailun järjestäjä kilpailusäännöissään.
- 7.2 Kotijoukkue saa valita puolustuspäädyn ensimmäiseen ja kolmanteen erään. Toiseen erään joukkueiden tulee vaihtaa päätyjä.
- 7.3 Pelin ollessa käynnissä jäällä saa olla kerrallaan enintään kuusi pelaajaa joukkuetta kohti, joista korkeintaan yksi saa olla maalivahti.
- 7.3.a Pelaaja voi vaihtaa koska tahansa. Pelaajien tulee kuitenkin aina tulla jälle ja poistua jäältä vaihtoaition kautta.
- 7.3.b Maalivahti voidaan vaihtaa kenttäpelaajaan milloin tahansa.
- 7.4 Siniviiva.**
Rengas tulee syöttää, laukaista, kimmota, lyödä tai sääntöjen mukaisesti potkaista toiselle pelaajalle molempien siniviivojen yli edettäessä.
- 7.4.a Pelaaja, joka viimeiseksi kosketti tai hallitsi rengasta sen ollessa kokonaan siniviivan toisella puolella ei saa koskettaa rengasta tai ottaa sitä haltuunsa renkaan ylitettyä kokonaan siniviivan ennen kuin toinen pelaaja on koskettanut tai pitänyt rengasta hallussaan.
- 7.4.b Renkaan, joka on siniviivalla tai siihen kosketuksissa katsotaan olevan samanaikaisesti molemmilla siniviivan rajaamilla alueilla.
- 7.5 Kahden siniviivan syöttö.**
Rengasta ei voi syöttää saman joukkueen pelaajalle suoraan kahden siniviivan yli.
- 7.5.a Pelaajan, joka viimeiseksi kosketti rengasta ennen sen kulkeutumista koskemattomana kentän molempien siniviivojen yli, joukkueoverit eivät saa koskettaa tai pitää rengasta hallussaan ennen kuin vastustaja on sitä koskettanut tai pitänyt hallussaan.
- 7.5.b Mikäli rengas on kulkeutunut koskemattomana molempien siniviivojen yli, kenttäpelaajan (tai maalivahdin, mikäli tämä jättää maalialueen), jonka joukkue saa pelata rengasta, tulee jatkaa renkaan pelaamista viivytyksettä tai kohtuullisen ajan kuluessa. Mikäli näin ei tapahdu, huutaa tuomari ”pelaa”, jonka jälkeen myös toinen joukkue saa aktiivisesti pelata rengasta.
- 7.5.c Mikäli rengas kulkeutuu hyökkäys- tai puolustusalueilta siniviivan yli keskialueelle koskemattomana ja jää kosketuksiin toisen siniviivan kanssa, peliä jatketaan, ellei rengasta sitä viimeiseksi hallussa pitäneen pelaajan joukkueoverin toimesta kuljeteta suoraan ko. siniviivan yli.

7.6 Ringetteviiva

- 7.6.a Enintään kolme kenttäpelaajaa kummastakin joukkueesta saa olla kerrallaan hyökkäys- tai puolustusalueiden päätyalueilla, poislukien maalivahdin poisoton aikana.
- 7.6.b Maalivahdin poisoton aikana enintään neljä kenttäpelaajaa tästä joukkueesta saa olla päätyalueella kummassakin kenttäpäädyssä.
- 7.6.c Kun joukkueella on käynnissä kaksi rangaistusta, vähintään yhden kenttäpelaajan tulee jättäytyä oman puolustusalueen päätyalueen ulkopuolelle.
- 7.6.d Päätyalueella pelaavia kenttäpelaajia voi vaihtaa ringetteviivalla, kun alueelta poistuvan pelaajan molemmat jalat ovat kosketuksissa aluetta rajaavan ringetteviivan kanssa.
- 7.6.e Päätyalueella oleva ylimääräinen kenttäpelaaja ei saa koskettaa tai hallita rengasta niin kauan kuin osa pelaajaa, maila mukaan lukien, on päätyalueella.
- 7.6.f Mikäli joukkueella, jolla rengas on hallussa hyökkäys- tai puolustusalueella, on päätyalueella enemmän kuin sallittu määrä kenttäpelaajia, peli keskeytetään välittömästi.
- 7.6.g Mikäli joukkueella, jolla ei ole rengasta hallussaan, on päätyalueella enemmän kuin sallittu määrä kenttäpelaajia ja:
 - 7.6.g (1) mikäli joku joukkueen kenttäpelaajista osallistuu pelaamiseen päätyalueella liian monen kenttäpelaajan ollessa alueella, ylimääräiselle kenttäpelaajalle tuomitaan rangaistus pelin viivyttämisestä.
 - 7.6.g (2) jos rangaistukseen johtavaa pelaamista (kts. edellinen kohta) ei tapahdu, peli katkaistaan, mikäli rikkeen tehnyt joukkue saa renkaan hallintaansa ennen kuin se poistuu päätyalueelta ja ylimääräisten pelaajien poistumisesta alueelta on kulunut alle viisi (5) sekuntia.
- 7.6.h Rengasta, joka on kosketuksissa ringetteviivan kanssa, saavat pelata kaikki kenttäpelaajat, mikäli:
 - 7.6.h (1) pelin jatkamisesta ei seuraa rikettä avausyötössä.
 - 7.6.h (2) päätyalueella ylimääräisenä olleet kenttäpelaajat eivät osallistu peliin alueella.

7.7 Maalialue.

Maalivahti, tai maalivahdin poisoton aikana maalivahtia korvaava kenttäpelaaja, on ainoa pelaaja, joka saa olla maalialueella oman joukkueensa puolustuspäädystä. Muut pelaajat eivät voi koskettaa tai pitää rengasta hallussaan, ellei se ole kokonaan maalialueen ulkopuolella.

7.7.a Mikäli rengasta hallitsevan joukkueen kenttäpelaaja menee maalialueelle, peli katkaistaan välittömästi. Kuitenkin renkaan ollessa maalivahdin alueen viivan päällä, rengasta hallitsevan joukkueen pelaaja saa lyödä renkaan ulkoreunasta syvemmälle maalialueelle. Tilanteessa hän ei saa ottaa rengasta haltuunsa takaisin peliin, eikä hän saa rikkoa maalialuetta mailallaan, kädellään tms. Jos tilanteessa lyönnin voimasta rengas menee maaliin, maali hyväksytään.

7.7.b Mikäli sen joukkueen kenttäpelaaja, jolla ei ole rengasta hallussaan, menee maalialueelle, peli keskeytetään, mikäli joukkue saavuttaa renkaan hallinnan ko. hyökkäys- tai puolustusalueella ennen sen poistumista alueelta ja viiden sekunnin kuluessa siitä kun:

7.7.b (1) pelaaja on poistunut maalialueelta.

7.7.b (2) pelaaja tai rengas, viimeisestä katsottuna, on poistunut maalialueelta, mikäli rengas oli maalialueen sisällä tai siihen kosketuksissa kenttäpelaajan mennessä maalialueelle.

7.8 Jos syntyy ruuhkatilanne, jossa rengas on liikkumaton tai sen pelaamista ei voida jatkaa turvallisesti, peli vihelletään poikki ja aloitus myönnetään joukkueelle jolla ei ollut rengasta hallussaan.

HUOMIO: Aloitus myönnetään joukkueelle, joka ei ensimmäisenä hallinnut rengasta, mikäli rengasta ensiksi hallinnut pelaaja poistaa mailansa hetkeksi renkaasta antaen vastustajalle renkaan hallinnan ja palaa sitten takaisin renkaan yhteishallintaan asettamalla mailansa uudelleen renkaan sisään.

7.9 Vieras esine

Mikäli toinen rengas tai vieras esine tulee jäälle pelin ollessa käynnissä, peliä jatketaan, ellei jäällä oleva toinen rengas tai vieras esine tuomarin mielestä häiritse pelin jatkumista.

Kappale 8 – Maalivahdin pelaaminen

- 8.1** Lunta ei saa tarkoituksenmukaisesti kerryttää maalialueelle tai sen ympärille aikomuksena estää renkaan kulku maaliin. Jään karhentaminen on sallittua.
- 8.2** Maalivahdit saavat osallistua peliin vain oman joukkueensa puolustusalueella ja keskialueella.
- 8.3** Maalivahdin mailaa ei saa laittaa renkaan päälle tai sen keskelle muulloin kuin torjuntatilanteissa.
- 8.4** Kun rengas on maalialueen sisällä tai kosketuksissa maalialueeseen, maalivahdin:
- 8.4.a tulee laittaa rengas peliin saattamalla se kokonaan maalialueen ulkopuolelle viiden (5) sekunnin kuluessa.
- 8.4.b on mahdollista maalialueella ollessaan heittää rengas peliin omalle puolustusalueelleen. Rengasta ei voi heittää oman puolustusalueen siniviivan yli. Mikäli rengasta heitetään ja se päättyy kosketuksiin siniviivan kanssa, peliä jatketaan, ellei renkaan heittäneen maalivahdin joukkueoveri jatka renkaan pelaamista suoraan keskialueelle.
- 8.4.c on mahdollista astua ulos maalialueelta heittäessään rengasta peliin, mutta vähintään toisen luistimen on oltava maalialueella tai maalialuetta rajaavan viivan päällä renkaan irrotessa maalivahdin hallusta.
- 8.5** Kun rengas on kokonaan maalialueen ulkopuolella, maalivahti:
- 8.5.a ei voi siirtää rengasta maalialueelle tai maalialuetta rajaavan viivan päälle.
- 8.5.b voi syöttää renkaan maalialueen läpi, mikäli ei kosketa tai hallitse rengasta sen ollessa maalialueen sisällä tai siihen kosketuksissa.
- 8.5.c voi ottaa renkaan kiinni maalialueen ulkopuolella torjuessaan, mutta tällöin hänen on välittömästi pudotettava rengas ja palautettava se peliin. Mikäli rengasta ei heitetä tai välittömästi pudoteta peliin, maalivahdille tuomitaan rangaistus pelin viivyttämisestä.
- 8.6** Maalivahdin poisoton aikana:
- 8.6.a mikäli maalivahtia korvaava kenttäpelaaja (MVK) ei ole, ensimmäinen maalialueelle menevä puolustavan joukkueen pelaaja tulkitaan maalivahtia korvaavaksi kenttäpelaajaksi.
- 8.6.b maalivahtia korvaava kenttäpelaaja voidaan vaihtaa. Toinen puolustava pelaaja voi mennä maalialueelle kun edellinen korvaavana maalivahtina toiminut pelaaja on kokonaan poistunut maalialueelta.
- 8.6.c rengasta ei voi siirtää maalialueelle tai maalialueen viivan päälle maalivahtia korvaavan kenttäpelaajan toimesta tai sen maalialueen ulkopuolisen pelaajan toimesta, josta tulee tilanteessa välittömästi maalivahtia korvaava kenttäpelaaja.
- 8.6.d kun rengas on maalialueella tai kosketuksissa maalialueeseen, rengas tulee saattaa takaisin pelattavaksi viiden (5) sekunnin kuluessa. Maalivahtia korvaava kenttäpelaaja voi laittaa renkaan peliin ainoastaan puolustusalueelle renkaan siirtotavasta riippumatta. Kun rengas on palautettu peliin maalialueen ulkopuolelle, pelaaja, joka on viimeiseksi renkaaseen maalialueella koskenut tai pitänyt sitä hallussaan ei saa koskettaa tai ottaa rengasta haltuunsa ennen kuin toinen pelaaja on sitä koskettanut tai pitänyt hallussaan.

Kappale 9 – Aloitusyöttö ja maalivahdin aloitus

9.1 Aloitusyöttö.

Kaikkia aloitusyöttöjä varten rengas sijoitetaan aloitusympyrän sille puoliskolle, joka on lähempänä syötön antavan joukkueen omaa maalia. Pelin aloittavan vihellyksen jälkeen:

- 9.1.a aloitusyötön antava pelaaja saa olla vain aloitusympyrän sillä puoliskolla mihin rengas on asetettu ja hän on ainoa pelaaja joka saa olla aloitusympyrässä. Mikäli syötön antavasta joukkueesta kukaan pelaaja ei ole aloitusympyrässä vihellyksen soidessa, ympyrään ensimmäisenä menevän kyseisen joukkueen pelaajan on annettava aloitusyöttö.
- 9.1.b aloitusyöttöä antavan pelaajan on saatettava rengas mailaansa käyttäen kokonaan aloitusympyrän ulkopuolelle viiden sekunnin kuluessa.
- 9.1.c aloitusyöttöä antava pelaaja voi vapaasti liikkua ympyrän puoliskolla ympyrän ulkoreuna mukaan lukien, mutta ei saa poistua puoliskolta ennen kuin rengas on kokonaan aloitusympyrän ulkopuolella.
- 9.1.d aloitusyötön antava pelaaja ei saa koskettaa tai ottaa rengasta haltuunsa aloitusympyrän ulkopuolella ennen kuin sitä kuin sitä on koskettanut tai pitänyt hallussaan toinen pelaaja.
- 9.1.e kukaan muu pelaaja ei voi koskettaa tai pitää rengasta hallussaan ennen kuin se on kokonaan aloitusympyrän ulkopuolella.
- 9.1.f jos aloitusyötön antavan pelaajan joukkueoveri menee aloitusympyrään ennen kuin rengas on kokonaan aloitusympyrän ulkopuolella, peli katkaistaan välittömästi.
- 9.1.g jos sen joukkueen pelaaja, joka ei ole antamassa aloitusyöttöä, menee aloitusympyrään ennen kuin rengas on kokonaan aloitusympyrän ulkopuolella ja tämä joukkue saavuttaa renkaan hallinnan viiden sekunnin kuluessa sillä alueella, jolla aloitus on annettu, peli katkaistaan.

9.2 Maalivahdin rengas

Puolustusalueella aloitusyöttö korvataan maalivahdin renkaalla, paitsi silloin, kun pelikatko johtuu pelaajan loukkaantumisesta, rangaistuksen antamisesta, hylätystä maalista tai muusta tuomarin harkinnan mukaisesta aikaa vaativasta viivytyksestä pelikatkon aikana.

- 9.2.a Rengas toimitetaan puolustavan joukkueen maalivahdille maalialueelle.

HUOMIO: Mikäli hyökkäävä joukkue pitää rengasta hallussaan pelikatkon sattuessa, rengasta hallussaan pitävän pelaajan tulee välittömästi toimittaa rengas puolustavalle maalivahdille sopivalla tavalla tai jättää rengas ja sallia sen siirtäminen maalivahdille lähimmän puolustavan pelaajan tai tuomarin toimesta.

- 9.2.b Peli voidaan aloittaa heti, kun rengas on maalivahdin hallussa maalialueella. Vihellyksen jälkeen:
 - 9.2.b (1) maalivahdin tulee palauttaa rengas peliin kokonaan maalialueen ulkopuolelle viiden (5) sekunnin kuluessa säännössä 8.4 säädetyllä tavalla.

- 9.2.b (2) maalivahti ei saa koskettaa tai ottaa rengasta haltuunsa sen jälkeen kun se on kokonaan poistunut maalialueelta ja ennen kuin toinen pelaaja on koskettanut tai pitänyt rengasta hallussaan.

9.3 Pelin aloittaminen

- 9.3.a Peli alkaa vierasjoukkueen vapaasyötöllä keskialueen aloitusympyrästä. Toinen ja neljäs erä alkaa kotijoukkueen vapaasyötöllä keskialueen aloitusympyrästä. Kolmas erä alkaa vierasjoukkueen vapaasyötöllä keskialueen aloitusympyrästä.
- 9.3.b Mikäli päädytään pelaamaan jatkoaikaa tai -erää, vaihdetaan kenttäpuoliskoja, ja vapaasyötön saa joukkue, joka ei aloittanut edellistä erää. Aloitusvuoro ja kenttäpuoliskot vaihtuvat näin normaalisti, jos lisäjatkoeriä joudutaan pelaamaan.

9.4 Pelin jatkaminen

- 9.4.a **Maali.**
Maalin syntymisen jälkeen aloitussyöttö myönnetään keskialueen aloitusympyrästä sille joukkueelle, jota vastaan maali on tehty.
- 9.4.b **Rangaistus.**
Mikäli peli on katkaistu rangaistuksen seurauksena, aloitussyöttö myönnetään sille joukkueelle, jolle rangaistusta ei tuomittu. Aloitus annetaan aloitusympyrästä, joka on lähimpänä sillä alueella, jolla rengas oli katkon tapahduttua, seuraavia poikkeuksia lukuunottamatta:
- 9.4.b (1) mikäli joukkue saa rangaistuksen hyökkäysalueellaan ja pelikatko vihelletään tällä alueella rangaistuksen vuoksi, aloitussyöttö myönnetään puolustavan joukkueen hyväksi keskialueen aloitusympyrästä.
- 9.4.b (2) mikäli rangaistus johtaa sen joukkueen virheeseen, jolle rangaistusta ei ole tuomittu, ja peli katkaistaan tämän virheen seurauksena, aloitussyöttö myönnetään tälle joukkueelle siltä alueelta, jolla heillä oli renkaan hallinta ennen virheen sattumista.
- 9.4.c **Rangaistuslaukaus.**
Mikäli pelikatko johtuu rangaistuslaukauksesta ja maalia ei rangaistuslaukauksen seurauksena syntynyt, aloitus myönnetään rangaistuslaukauksen laukoneelle joukkueelle lähimmästä aloitusympyrästä sillä alueella, jossa peli oli katkaistaessa.

9.4.d **Rike**

Mikäli ottelu katkaistaan rikkeen vuoksi, aloitus myönnetään sille joukkueelle, joka ei aiheuttanut pelikatkoa, lähimmästä ympyrästä siltä alueelta, jolla ottelu oli pelin keskeytyessä, lukuun ottamatta seuraavia poikkeuksia:

9.4.d (1) Aloitus myönnetään tilanteessa puolustavalle joukkueelle sillä alueella, joka tuottaa joukkueelle alueellista hyötyä, kun kyseessä on:

9.4.d (1) (a) siniviivarike.

9.4.d (1) (b) hyökkävän joukkueen ringetteviivarike.

9.4.d (1) (c) maalivahdin rikkeet, jossa maalivahti on osallistunut peliin hänelle kielletyllä alueella.

9.4.d (1) (d) rikkeet, joiden seurauksena rengas päätyy kentän ulkopuolelle.

9.4.d (2) Aloitus myönnetään tilanteessa puolustavalle joukkueelle heidän hyökkäysalueeltaan silloin, kun:

9.4.d(2) (a) Peli keskeytetään kahden viivan syötön rikkeen takia.

9.4.d(2) (b) Peli keskeytetään maalivahdin heittäessä tai maalivahtia korvaavan pelaajan (MVK) ohjatessa renkaan millä tahansa tavalla, suoraan tai kimmoten puolustavasta maalivahdistä tai tuomarista vastustajan maaliin.

9.4.d (3) Mikäli rangaistus tuomitaan joukkueelle, jolla ei tilanteessa ole rengasta hallussaan ja rengas kulkeutuu koskemattomana hyökkäys/puolustusalueelta toiselle:

9.4.d (3) (a) peli katkaistaan, jos rengas pysähtyy ylitettyään toisen siniviivan tai jos rangaistu joukkue saa renkaan haltuunsa. Aloitusyöttö myönnetään ei-rangaistavalle joukkueelle keskialueen aloitusympyrästä.

9.4.d (3) (b) peli katkaistaan, jos ei-rangaistu joukkue tekee kahden viivan syöttörikkeen. Aloitusyöttö myönnetään rangaistulle joukkueelle heidän hyökkäysalueeltaan.

9.4.e **Loukkaantuminen / vierasesineet / katsojan häirintä.**

Mikäli peli katkaistaan pelaajan loukkaantumisen vuoksi, aloitus myönnetään joukkueelle, joka ei aiheuttanut pelikatkoa. Mikäli peli katkaistaan vieraan esineen vaikuttaessa peliin tai katsojan häiritessä ottelua, aloitus myönnetään joukkueelle, jolla rengas oli hallussaan pelin katkettua lähimmästä aloitusympyrästä, missä rengasta viimeiseksi koskettiin tai pidettiin hallussa.

9.4.f **Kieltäytyminen pelin aloittamisesta.**

Mikäli joukkue, joka on poistunut kentältä tai kieltäytynyt aloittamasta pelin, aloittaa pelin minuutin sisällä kentällä olevan toimitsijan huomautuksesta, aloitusyöttö myönnetään tilanteessa keskialueelta sille joukkueelle, joka ei ole kieltäytynyt pelin aloittamisesta. Mikäli aloituksen saavalle joukkueelle on jo ehditty myöntää aloitusyöttö omalta hyökkäysalueelta, aloitusyöttö annetaan tältä alueelta.

Kappale 10 – Maalinteko

10.1 Maali syntyy, kun rengas ylittää kokonaan ja sääntöjen sallimalla tavalla maalitolppien välisen ja ylätolpan alaisen maaliviivan ottelun aikana.

10.2 Maali syntyy,

10.2.a jos rengas on laukaistu maaliin mistä tahansa jäältä.

10.2.b jos rengas on laukaistu ja se kimpoaa kenestä tahansa pelaajasta tai jäällä olevasta toimitsijasta maaliin.

10.2.c jos rengasta on sääntöjen mukaisesti potkaistu tai lyöty hyökkäävän pelaajan toimesta ja rengas kimpoaa maaliin kenestä tahansa pelaajasta tai kenen tahansa pelaajan, paitsi maalivahdin, toimesta.

10.2.d jos rengas ohjautuu maaliin kenen tahansa puolustavan pelaajan toimesta millä tahansa tavalla, paitsi jos se on suora seuraus hyökkäävän joukkueen rangaistavasta teosta.

10.2.e jos rengas päättyy maaliin samaan aikaan, kun hyökkäävä pelaaja toteuttaa rikkeen, joka johtuu puolustavan pelaajan rangaistavasta rikkeestä.

10.3 Maali hylätään,

10.3.a jos rengas potkaistaan tai lyödään suoraan maaliin hyökkäävän pelaajan toimesta, tai jos hyökkäävän pelaajan potkaisema tai lyömä rengas päättyy maaliin osuttuaan puolustavaan maalivahtiin tai tuomariin.

10.3.b ja rike katsotaan tapahtuneeksi jos hyökkäävä pelaaja tekee rikkeen ennen kuin rengas on kokonaan maalissa.

HUOMIO: Mikäli rike aiheutuu puolustavan pelaajan rangaistavasta rikkeestä (sääntö 10.2.e), maalia ei hylätä.

10.3.c ja rangaistus määrätään, jos hyökkäävä pelaaja tekee rangaistavan teon ennen kuin rengas on kokonaan maalissa.

10.3.d jos maalivahti heittää renkaan suoraan, kimmoten puolustavasta maalivahdista tai tuomarista, vastustajan maaliin.

10.3.e jos maalivahtia korvaava pelaaja (MVK), ohjaa renkaan millä tahansa tavalla suoraan, kimmoten puolustavasta maalivahdista tai tuomarista, vastustajan maaliin.

10.4 Maali katsotaan syntyneeksi maalivahdin poisoton aikana,

10.4.a jos hyökkäävä pelaaja on päässyt läpiajoo hyökkäysalueella ja hänellä on maila renkaassa, eikä hänellä ole vastustajia ohitettavanaan, ja puolustavan joukkueen pelaaja:

10.4.a (1) toteuttaa rangaistavan teon, jolla estää maalin synnyn, tai estää hyökkäävää pelaajaa laukaisemasta maalia kohti.

10.4.a (2) estää maalin synnyn tarkoituksenmukaisesti kasaamalla lunta tai tekemällä esteen maalialueelle tai sen ympärille.

10.4.b jos joukkueen puolustusalueen päätyalueella joukkueen sallitun pelaajien enimmäismäärän ylittävä kenttäpelaaja tahallaan tulee alueelle ja estää maalin synnyn pelaten korvaavana maalivahtina.

Kappale 11 – Rikkeet

11.1 Rike aiheutuu jos pelaaja rikkoo kappaleissa 7-10 eriteltyjä sääntöjä.

HUOMIO: Tahatonta mailalla ilmatilassa tapahtuvaa aluerikettä (toisin sanoen toissijainen, vähäinen tai luonteeltaan tavallinen), jolla ei saavuteta hyötyä, ei luokitella rikkeeksi. Esim. maalialue-, ringetteviiva- sekä aloitussyöttöympyrätapauksissa.

11.2 Rike aiheutuu, jos pelaaja:

- 11.2.a vahingossa laukaisee renkaan ulos pelistä, pitää rengasta pelin ulottumattomissa, on viimeinen pelaaja joka oli kosketuksessa renkaaseen ennen kuin rengas joutuu ulos pelistä tai siirtää maalia.
- 11.2.b joka kuljettaa rengasta, siirtää käden mailan pelipäähän tai pitää rengasta laita vasten estääkseen renkaan poisottoyritykset.
- 11.2.c pelaa mailalla vastustajan mailaa niissä tilanteissa, kun itsellä ei ole oikeutta pelata vapaana olevaa rengasta.
- 11.2.d potkaisee rengasta luistimen terän kärjellä tai kannalla;
- 11.2.e käyttää koruja tai muita esineitä, jotka tuomari on määrittänyt vaarallisiksi.
- 11.2.f pelaa sääntöjen vastaisilla varusteilla, käyttää vaadittuja varusteita väärin, tai ei käytä vaadittuja varusteita.
- 11.2.g pelin aikana nostaa minkä tahansa mailan osan yli hartijalinjan (seisten mitattuna) aiheuttamatta kuitenkaan vaaratilannetta kenellekään jäällä olevalle henkilölle

Kappale 12 – Rikkeiden seuraukset

12.1 Pelikatko

- 12.1.a Jos rengasta hallussaan pitävä joukkue tekee rikkeen, peli katkaistaan välittömästi.
- 12.1.b Jos joukkue, jolla rengas ei ole hallussaan, tekee rikkeen, peli jatkuu ja merkki siirretystä rikkeestä annetaan. Peli katkaistaan, kun tämä joukkue saavuttaa renkaan hallinnan, ellei rikkettä ole ennen sitä mitätöity.
- 12.1.c Peli keskeytetään välittömästi, jos rengas päätyy kentän ulkopuolelle, jos maali siirtyy pois paikoiltaan tai jos maalivahdilla ei ole vaadittavia suojarusteita yllään osallistuessaan peliin.

12.2 Siirretyt rikkeet, muut kuin ringetteviivarikkeet tai rikkeet korujen tai asiattomien varusteiden käytöstä, mitätöidään, kun rengas poistuu kokonaan siltä alueelta, jolla rike syntyi.

- 12.2.a Siirretyt ringetteviivarikkeet mitätöidään, kun rengas sekä ylimääräiset pelaajat poistuvat päätyalueelta koskettamalla tai ylittämällä ringetteviivan kyseisellä hyökkäys / puolustusalueella.
- 12.2.b Siirretyt rikkeet korujen tai asiattomien varusteiden käytöstä mitätöidään, kun sääntöä rikko-va pelaaja korjaa varusteissa olevan asiattomuuden tai poistuu jäältä.

Kappale 13 – Pienet rangaistukset

13.1 Laitataklaus.

Pieni rangaistus tuomitaan, jos pelaaja pakottaa vastustajan kontaktiin laidan kanssa käyttämällä vartalooan.

13.2 Vartalokontakti.

Pieni rangaistus tuomitaan, jos pelaaja käyttää mitä tahansa vartalonsa osaa taklaamaan vastustajaa voimakkaasti.

13.3 Ryntäys.

Pieni rangaistus tuomitaan, jos rengasta kuljettava pelaaja luistelee suoraan sääntöjenmukaisessa puolustusasemassa olevaa vastustajaa päin.

13.4 Poikittainen maila.

Pieni rangaistus tuomitaan, jos pelaaja voimakkaasti taklaa vastustajaa pitäen mailasta kiinni molemmilla käsillään vartalonsa etupuolella.

13.5 Pelin viivyttäminen.

Pieni rangaistus tuomitaan, jos:

13.5.a pelaaja tuomitaan samasta rikkeestä, josta häntä on aikaisemmin huomautettu.

13.5.b pelaaja tahallisesti laukaisee renkaan kentän ulkopuolelle tai pitää rengasta pelin ulottumattomissa. Tämä käsittää seuraavat: renkaan pitäminen kädessä, renkaan päällä istuminen tai renkaan haaliminen, renkaan pitäminen laitaa tai maalia vasten pelikatkon aikaansaamiseksi ja renkaan kuljettaminen mailassa silloin, kun sekä rengas että maila eivät kosketa jään pintaa.

13.5.c pelaaja osallistuu peliin olleessan kokonaan kielletyllä alueella.

13.5.d pelaaja, muu kuin maalivahti tai maalivahtia korvaava kenttäpelaaja, tahallaan menee maalialueelle.

13.5.e renkaan ollessa hyökkäys- tai puolustusalueella sen joukkueen kenttäpelaaja, jolla ei ole rengasta hallussaan, menee päätyalueelle silloin, kun alueella on jo enimmäismäärä pelaajia, ja kuka tahansa joukkueen kenttäpelaaja osallistuu peliin päätyalueella

13.5.f pelaaja heittää mailan tai kentällä olevalle pelaajalle heitetetään maila vaihto- tai jäähypenkiltä.

13.5.g pelaaja tahallisesti siirtää maalin pois paikoiltaan.

13.5.h kypärän tai kasvosuojuksen jäällä menettänyt kenttäpelaaja ei välittömästi korvaa menetettyä varustetta tai poistu suoraan vaihtoaition.

13.5.i maalivahti tahallaan riisuu yltään pakollisia suojavarusteita.

13.5.j pelaaja pelaa rikkinäisellä tai vahingoittuneella mailalla. Rikkinäinen tai vahingoittunut maila tulee pudottaa välittömästi tai poistaa maila turvallisesti pelialueelta.

13.5.k kenttäpelaaja osallistuu peliin maalivahdin mailalla.

- 13.5.l pelaaja tai joukkueen toimihenkilö tahallisesti viivyttää peliä, kuten: vaihtaa ylenmääräisesti ketjuja kentällä, esittää liiallisesti kysymyksiä sääntötulkintoista, kaatuu toistuvasti renkaan päälle, teeskentelee loukkaantumista, korjaa varusteita ylenmääräisesti tai viivyttää renkaan toimittamista puolustavalle maalivahdille maalivahdin renkaassa.
- 13.5.m pelaaja kieltäytyy poistumasta jäältä sen jälkeen, kun tuomari on häntä pyytänyt poistumaan, tai pelaaja palaa jäälle ennen kuin ottelua on jatkettu silloin, kun peli on ollut katkaisu- tai kyseisellä pelaajalla epäilyloukkaantumisen vuoksi.
- 13.5.n rangaistu pelaaja, joka on loukkaantunut ja hänen tilalleen on rangaistusaitioon lähetetty korvaava pelaaja, palaa jäälle ennen kuin rangaistusaika on päättynyt.
- 13.5.o joukkue ei onnistu korvaamaan loukkaantunutta maalivahtia määrättyssä ajassa.
- 13.5.p kenttäpelaaja pelaa käyttäen mailaa tai maalivahti pelaa käyttäen mailaa, säärisuojuksia tai, kilpi- tai kiinniotokäsineitä, jotka eivät ole sääntöjen mukaiset.
- 13.5.q joukkue pyytää varusteiden mittaamista ja varusteiden todetaan olevan sääntöjen mukaiset; tai
- 13.5.r joukkue poistuu jäältä tai kieltäytyy aloittamasta peliä ensimmäisen kerran, mutta palaa pelaamaan minuutin kuluessa tuomarin huomautuksesta.

13.6 Kyynärpäätaklaus.

Pieni rangaistus tuomitaan, jos pelaaja voimakkaasti taklaa vastustajaa kyynärpäällä.

13.7 Korkea maila.

Pieni rangaistus tuomitaan, jos pelaaja:

- 13.7.a nostaa mailan pelipään yli hartialinjan (seisten mitattuna) mailan mitan päässä kenestä tahansa jäällä olevasta henkilöstä aiheuttaen vaaratilanteen.
- 13.7.b pelin aikana tahallaan nostaa minkä tahansa mailan osan yli hartialinjan (seisten mitattuna) yrittäen pelata ilmassa olevaa rengasta, huolimatta siitä, tapahtuuko kosketus renkaaseen vai ei.

13.8 Kiinnipitäminen.

Pieni rangaistus tuomitaan, jos pelaaja estää vastustajan etenemisen:

- 13.8.a pitämällä vastustajasta kiinni kädellään; tai
- 13.8.b painamalla rengasta kuljettavan vastustajan mailaa ylhäältäpäin niin, ettei tämä pysty laukaisemaan eikä syöttämään rengasta.

13.9 Koukkaaminen.

Pieni rangaistus tuomitaan, jos pelaaja estää vastustajansa etenemisen koukkaamalla mailalla tämän vartalosta tai mailasta.

13.10Väärä vaihto.

Pieni rangaistus tuomitaan, jos joukkueella on liian monta pelaajaa jäällä pelin ollessa käynnissä mukaan lukien tilanteet, joissa pelaaja poistuu rangaistusaitiosta ilman lupaa ennen rangaistuksen päättymistä.

- 13.10.a Pelaajia voidaan vaihtaa missä tahansa ottelun vaiheessa vaihtoaitiosta kentälle edellyttäen, että kentältä poistuva pelaaja on 3 metrin päässä vaihtoaitiosta ja jättänyt pelin ennen vaihdon tapahtumista.
- 13.10.b Jos pelaajien vaihdon ollessa käynnissä joko kentältä poistuva tai kentälle tuleva pelaaja tarkoituksenmukaisesti osallistuu peliin molempien pelaajien ollessa kentällä, rangaistus tuomitaan sille pelaajalle, joka osallistui peliin.
- 13.10.c Jos pelaajien vaihdon ollessa käynnissä rengas osuu tahattomasti joko kentältä poistuvaan tai kentälle tulevaan pelaajaan, peliä ei katkaista ja rangaistusta ei tuomita.

13.11Estäminen.

Pieni rangaistus tuomitaan, jos pelaaja estää renkaallisen tai renkaattoman vastustajan pelaajan etenemisen:

- 13.11.a käyttämällä mailaa tai vartaloa estääkseen vastustajan liikkeen.
- 13.11.b renkaan kuljettajana käyttämällä käsivartta vastustajan torjumiseksi.
- 13.11.c lyömällä vastustajan mailaan ennen kuin kummallakaan pelaajalla on mahdollisuutta pelata vapaana olevaa rengasta.
- 13.11.d kurottumalla pelaamaan mailalla vastustajan mailaa päätyalueelle tai kielletylle pelialueelle silloin, kun pelaajalla itsellään ei ole lupaa osallistua peliin kyseisillä alueilla.
- 13.11.e liikkumalla vastustajan maalivahtin mukana yrittäen estää tämän näkyvyyden.
- 13.11.f estämällä vastustajaa saavuttamasta pudotettua mailaa tai pakollisia varusteita.

13.12Huitominen.

Pieni rangaistus tuomitaan, jos pelaaja:

- 13.12.a voimaa käyttäen osuu mailallaan mihin tahansa vastustajaan vartalon osaan;
- 13.12.b huitoo mailallaan suoraan vastustajaa kohti voimaa käyttäen.
- 13.12.c osuu mailallaan vastustajaan, maalivahti mukaan lukien, laukauksen seurauksena silloin, kun vastustaja on liikkumattomana.
- 13.12.d osuu mailallaan vastustajan maalivahtiin kun maalivahti on kokonaan oman alueensa sisäpuolella.

13.13Kampitus.

Pieni rangaistus tuomitaan, jos pelaaja:

- 13.13.a asettaa mailan tai minkä tahansa varatalonsa osan tavalla, joka aiheuttaa vastustajan kompastumisen tai kaatumisen, ellei pelaajan kaatuminen ole seurausta yhteisesti vastustajan kanssa hallitun renkaan hallinnan menettämisestä.
- 13.13.b liukuu jäätä pitkin aiheuttaen vastustajan kompastumisen tai kaatumisen.

Kappale 14 – Epäurheilijamainen käytös

14.1 Rangaistus epäurheilijamaisesta käytöksestä tuomitaan pelaajalle tai joukkueen toimihenkilölle, joka vastustaa jäällä olevaa toimitsijaa tai osoittaa epäurheilijamaista käytöstä:

14.1.a tekemällä huomautuksia tai eleitä, joilla pelaaja osoittaa tai kuvastaa erimielisyyttään tuomareita, vastustajia tai katsojia kohtaan.

14.1.b jatkamalla jäällä erotuomarin herjaamista saatuaan varoituksen.

14.1.c heittämällä mailan jäähy- tai vaihtoitioon tai katsomoon.

14.1.d kieltäytymällä pelaajana poistumasta erotuomarin alueelta tuomarin huomautuksesta huolimatta.

14.1.e syyllistyttyään mihin tahansa tuomarin epäurheilijamaiseksi käytökseksi luokittelemaan toimintaan.

Kappale 15 – Rangaistukset sopimattomasta käytöksestä

15.1 Rangaistus sopimattomasta käytöksestä tuomitaan:

15.1.a pelaajalle tai joukkueen toimihenkilölle, joka käyttää kieltä tai eleitä, jotka ovat säädyttömiä, rienaavia tai herjaavia ketä tahansa henkilöä kohtaan.

15.1.b pelaajalle tai joukkueen toimihenkilölle, joka jatkaa kiistelyä tai osoittaa epäkunnioitusta sääntöjä tai tuomareita kohtaan.

15.1.c joukkueen toimihenkilölle, joka tulee jäälle ottelun aikana (poislukien tilanteet, joissa pelaaja on loukkaantunut).

Kappale 16 – Isot rangaistukset

16.1 Iso rangaistus tuomitaan, jos pelaaja tai joukkueen toimihenkilö aiheuttaa pienen rangaistuksen tarkoituksellisesti tai aggressiivisesti, tai jos pelaaja syyllistyy pelissään väkivaltaisuuteen.

HUOMIO: Iso rangaistus ei koske pelin viivyttämisestä, väärästä vaihdosta tai epäurheilijamaisesta käytöksestä aiheutuvia rangaistuksia.

Kappale 17 – Ottelurangaistukset

17.1 Ottelurangaistus tuomitaan, jos pelaaja tai joukkueen toimihenkilö:

17.1.a toteuttaa rangaistavan teon, jonka tarkoituksena on vahingoittaa.

17.1.b tappelee.

17.1.c keihästää, lyö mailan päällä, tai potkaisee vastustajaa.

17.1.d merkittävästi herjaa erotuomaria ennen ottelua, ottelun aikana tai välittömästi ottelun jälkeen. Kyseessä olevat teot sisältävät, mutta eivät ole rajoittuneet.

17.1.d (1) tahalliseen koskemiseen, kiinnipitämiseen tai potkimiseen.

17.1.d (2) tahalliseen lyöntiin, kampitukseen tai vartalokontaktiin.

17.1.d (3) lyömisellä uhkaamiseen tai aikomiseen.

17.1.d (4) jatkaa käytöstä, josta on jo tuomittu rangaistus sopimattomasta käytöksestä.

HUOMIO: Ottelurangaistuksesta tuomari tekee aina raportin kilpailunjärjestäjälle jatkokesittelyä ja mahdollisia lisärangaistuksia varten. Ottelurangaistukseen tuomittu pelaaja tai joukkueen toimihenkilö on pelikiellossa siihen saakka kunnes raportti on käsitelty.

17.1.d (5) **Kappale 18 – Rangaistuslaukaus**

18.1 Rangaistuslaukaus tuomitaan, jos puolustavan joukkueen jäsen estää maalin synnyn:

18.1.a tarkoituksenmukaisesti siirtämällä maalin pois paikoiltaan.

18.1.b heittämällä rengasta mailalla.

18.1.c syyllistymällä maalialuerikkeeseen.

18.1.d kasaamalla lunta tai tekemällä esteen tahallisesti maalialueelle tai sen ympärille.

18.2 Rangaistuslaukaus tuomitaan, jos hyökkäävä pelaaja on päässyt läpiajoon hyökkäysalueella, hänellä on maila renkaan sisällä, eikä muita vastustajia kuin maalivahti ole hänen edessään:

18.2.a ja puolustavan joukkueen pelaaja syyllistyy rangaistavaan tekoon, jolla hän estää hyökkäävää pelaajaa laukaisemasta maalia kohti.

18.2.b ja puolustava maalivahti tahallisesti siirtää maalin pois paikoiltaan, tai tahallisesti poistaa yltään vaadittavia suojarusteita.

18.3 Rangaistuslaukaus tuomitaan maalivahtien poisoton aikana:

18.3.a jos hyökkäävä pelaaja on päässyt läpiajoon hyökkäysalueella, hänellä on maila renkaan sisällä, ja hänellä on vain yksi vastustaja ohitettavanaan, ja puolustavan joukkueen jäsen:

18.3.a (1) syyllistyy rangaistavaan tekoon, jolla hän estää hyökkäävää pelaajaa laukaisemasta maalia kohti; tai

18.3.a (2) siirtää tahallisesti maalin pois paikoiltaan.

18.3.b jos puolustavan joukkueen pelaaja, korvaavan maalivahdin lisäksi, menee maalialueelle ja kuka tahansa maalialueella olevista puolustavista pelaajista estää maalin synnyn.

18.4 Rangaistuslaukaus tuomitaan pelattaessa varsinaisen peliajan kahta viimeistä peliminuuttia tai missä tahansa vaiheessa jatkoaikaa/erää:

18.4.a jos rengas on hyökkäys/puolustusalueella ja puolustuspään päätyalueelle menee sallittua enimmäismäärää enemmän puolustavan joukkueen kenttäpelaajia, jotka osallistuvat peliin sinä aikana, kun alueella on sallitun määrän ylittävä määrä kenttäpelaajaa.

18.4.b jos hyökkäävä pelaaja on antamassa aloitussyöttöä ja puolustavan joukkueen pelaaja tahallisesti menee puolustusalueella olevan aloitusympyrän sisään ja osallistuu peliin.

HUOMIO: Maali, joka syntyy sinä aikana, kun merkki siirretystä rangaistuslaukauksesta on annettu, mitätöi rangaistuslaukauksen. Tilanteesta määrättävä rangaistus maalin syntymisen jälkeen toteutetaan kyseistä rangaistusta koskevan tilanteen mukaan.

Kappale 19 – Rangaistusten seuraukset

19.1 Rangaistus voidaan tuomita joko ennen tai jälkeen ottelun tai sen aikana huolimatta siitä, onko peli ollut käynnissä.

19.2 Pelikatko

19.2.a Jos rengasta hallussaan pitävälle joukkueelle tuomitaan rangaistus, peli katkaistaan välittömästi.

19.2.b Jos joukkueelle, jolla ei ole rengasta hallussaan, tuomitaan rangaistus, peli jatkuu ja siirretystä jäähystä annetaan merkki. Peli katkaistaan:

19.2.b (1) kun rangaistukseen tuomittu joukkue saa renkaan haltuunsa.

19.2.b (2) kun rengasta hallussaan pitävä joukkue aiheuttaa rikkeen.

19.2.b (3) jos rengas kulkeutuu koskemattomana hyökkäys- tai puolustusalueelta toiselle ja pysähtyy toisen siniviivan ylitettyään.

*HUOMIO: Peli **voidaan** katkaista välittömästi, kun sen joukkueen jäsenelle, jolla ei ole rengasta hallussaan, tuomitaan rangaistus sopimattomasta käytöksestä, iso rangaistus tai ottelurangaistus.*

19.2.c Jos kummallakaan joukkueella ei ole rengasta hallussaan ja molemmille joukkueille tuomitaan siirretty rangaistus, peli pysäytetään kun jälkimmäisen joukkueen rangaistus tuomitaan.

19.3 Rangaistukset ankaruusjärjestyksessä ovat:

19.3.a **Pieni rangaistus:** kaksi (2) minuuttia.

19.3.b **Rangaistus epäurheilijamaisesta käytöksestä:** kaksi (2) minuuttia rangaistusajan loppuun asti kärsittynä.

19.3.c **Rangaistus sopimattomasta käytöksestä:** rangaistun pelaajan poistaminen ottelusta loppuajaksi ja joukkueoverin suorittama rangaistus epäurheilijamaisesta käytöksestä.

19.3.d **Iso rangaistus:** neljä (4) minuuttia rangaistusajan loppuun asti kärsittynä.

19.3.e **Ottelurangaistus:** rangaistun pelaajan poistaminen ottelusta loppuajaksi sekä pelikielto siihen saakka kunnes tapauksen raportti on käsitelty kilpailunjärjestäjän puolesta, sekä joukkueoverin suorittama iso rangaistus.

19.3.f **Rangaistuslaukaus:** Katso lisätiedot kappaleesta 21.

19.4 Rangaistus tulee suorittaa rangaistusaitiossa ja se on tehokasta peliaikaa. Rangaistusta suorittavan pelaajan tilalle ei saa laittaa toista pelaajaa jälle.

19.5 Pelaajien tulee tulla rangaistusaitioon ja poistua rangaistusaitiosta jään kautta. Rangaistusta suorittavat pelaajat saavat poistua rangaistusaitiosta erien välillä, mutta heidän tulee palata rangaistusaitioon ennen seuraavan erän alkua. Rangaistusta suorittavat pelaajat eivät saa poistua rangaistusaitiosta aikalisän aikana.

19.6 Samanaikaiset jäähyt

- 19.6.a Kaikki saman pelikatkon aikana otteluun osallistuvalla henkilöllä tuomitut rangaistukset tulee suorittaa peräkkäin alenevassa ankaruusjärjestyksessä, siinä järjestyksessä, jossa rangaistukseen johtava toiminta tapahtui, sekä ilman muiden joukkueovereiden saamien rangaistusten aiheuttamaa häiriötä.
- 19.6.b Mikäli rangaistulle pelaajalle tuomitaan lisää rangaistuksia seuraavalla pelikatolla, lisärangaistukset tulee suorittaa välittömästi käynnissä olevan rangaistuksen jälkeen.

19.7 Vaihtoehtoisen rangaistuksen suorittajan valinta

- 19.7.a Milloin säännöt määräävät, että rangaistus tulee suorittaa rangaistun pelaajan joukkueoverin toimesta, joukkueen valmentajan tulee osoittaa kuka tahansa joukkueen kenttäpelaaja suorittamaan rangaistusta. Jos valmentaja kieltäytyy osoittamasta pelaajaa, erotuomarin tulee osoittaa kuka tahansa kenttäpelaaja suorittamaan rangaistusta.
- 19.7.b Pelaajia, jotka suorittavat käynnissä olevaa rangaistusta, ei voi osoittaa suorittamaan rangaistusta joukkueoverin tai joukkueen toimihenkilön puolesta.
- 19.7.c Kun vaihtoehtoista rangaistuksen suorittajaa tarvitaan, yhden ja saman pelaajan tulee suorittaa kaikki joukkueoverilleen tai joukkueen toimihenkilölle saman pelikatkon aikana tuomitut rangaistukset. Seuraavien pelikatkojen aikana tuomitut rangaistukset samalle joukkueoverille tai joukkueen toimihenkilölle voi suorittaa toinen joukkueoveri ja ne voidaan suorittaa samanaikaisesti aikaisemmin tuomittujen rangaistusten kanssa.

19.8 Vaihtoehtoinen rangaistuksen suorittaja: pienet rangaistukset, rangaistus epäurheilijamaisesta käytöksestä ja isot rangaistukset

- 19.8.a **Kenttäpelaaja.** Kenttäpelaajalle tuomittu rangaistus tulee suorittaa kyseisen pelaajan toimesta.
- 19.8.b **Maalivahti.** Maalivahdille tuomittu rangaistus tulee suorittaa joukkueoverin toimesta.
- 19.8.c **Maalivahtia korvaava kenttäpelaaja.** Maalivahtia korvaavalle kenttäpelaajalle tuomittu rangaistus tulee suorittaa kyseisen pelaajan toimesta.
- 19.8.d **Joukkue.** Joukkueelle, joukkueen toimihenkilölle tai vaihtoaitiossa tunnistamattomalle pelaajalle tuomittu rangaistus tulee suorittaa joukkueoverin toimesta.
- 19.8.e **Loukkaantunut pelaaja.** Loukkaantuneelle ja siksi rangaistuksen suorittamiseen kykenemättömälle pelaajalle tuomittu rangaistus tulee suorittaa joukkueoverin toimesta.
- 19.8.e (1) Loukkaantunut pelaaja, jonka vuoksi vaihtoehtoinen rangaistuksen suorittaja on valittu, ei saa osallistua peliin ennen kuin rangaistus on päättynyt ja vaihtoehtoinen rangaistuksen suorittaja on palannut kentälle.
- 19.8.e (2) Rangaistu pelaaja, joka toipuu vammasta ennen kuin hänen rangaistuksensa on päättynyt, voidaan vaihtaa vaihtoehtoisen rangaistuksen suorittajan tilalle rangaistusaitioon pelikatkon aikana.
- 19.8.f **Pelin viivyttäminen.**
Rangaistuksen pelin viivyttämisestä, joka tuomitaan rajoitetulla alueella sallitun määrän ylit-

tävien pelaajien pelaamisesta, tulee suorittaa se pelaaja, joka aiheutti rikkeen. Mikäli tuomarit eivät pysty määrittämään rikkeen tehnyttä pelaajaa, joukkueen valmentajan tulee valita kenttäpelaaja suorittamaan rangaistusta niiden pelaajien joukosta, jotka olivat rajoitetulla alueella rikkeen tapahduttua. Mikäli tuomarit eivät pysty määrittämään rajoitetulla alueella rikkeen tapahduttua olleita pelaajia, joukkueen valmentajan tulee valita kuka tahansa kentällä pelikatkon aikana olleista kenttäpelaajista suorittamaan rangaistusta.

19.9 Poistaminen ottelusta

19.9.a Liiallinen määrä rangaistusminuutteja.

Pelaaja, jolle on tuomittu yhteensä kymmenen (10) minuuttia rangaistuksia ottelun aikana (jatkoaika/erä mukaan lukien) tulee poistaa ottelusta. Ottelusta poistetun pelaajan jäljellä oleva rangaistus tulee suorittaa joukkueoverin toimesta.

19.9.b Epäurheilijamainen käytös.

Pelaaja, jolle tuomitaan samassa ottelussa toinen epäurheilijamainen käytösrankaus, tulee poistaa ottelusta. Ottelusta poistetun pelaajan jäljellä olevat rangaistukset tulee suorittaa joukkueoverin toimesta.

19.9.c Rangaistukset sopimattomasta käytöksestä ja ottelurangaistukset

19.9.c (1) Rangaistukseen sopimattomasta käytöksestä tai ottelurangaistukseen tuomittu pelaaja tulee poistaa ottelusta. Rangaistusta seuraava kokonaan suoritettava rangaistus tulee suorittaa joukkueoverin toimesta.

19.9.c (2) Joukkueen toimihenkilö, jolle on tuomittu rangaistus sopimattomasta käytöksestä tai ottelurangaistus, tulee poistaa ottelusta. Kenenkään pelaajista ei tule suorittaa rangaistusta joukkueen toimihenkilön ottelusta poistamisen vuoksi.

19.9.d Sen jälkeen kun pelaaja tai joukkueen toimihenkilö on poistettu ottelusta, heidän on poistuttava kentän peli- ja aitioalueilta, jotta heillä ei ole mahdollisuutta vaikuttaa peliin. Tästä kieltäytyminen katsotaan ottelun luovuttamiseksi kyseisen joukkueen toimesta.

Kappale 20 – Joukkuetta koskevat rangaistumääräykset

20.1 Enintään kaksi (2) pelaajaa joukkuetta kohti voi suorittaa rangaistusta samanaikaisesti. Tämän määrän ylittävien rangaistujen pelaajien tulee pysyä rangaistusaitiossa, kunnes he ovat suorittaneet rangaistuksensa.

20.2 Kun joukkueella on kaksi pelaajaa suorittamasta rangaistusta ja tämän lisäksi rangaistuja lisäpelaajia rangaistusaitiossa:

20.2.a rangaistujen lisäpelaajien tulee suorittaa rangaistuksensa vasta sen jälkeen, kun joukkueovereiden rangaistukset ovat päättyneet.

20.2.b rangaistujen lisäpelaajien tulee suorittaa rangaistukset siinä järjestyksessä, kun rangaistukset tuomittiin.

20.2.c pelaajien, joiden rangaistukset ovat päättyneet, tulee odottaa rangaistusaitiossa seuraavaa pelikatkoa.

20.3 Kun joukkueella on pelaajia suorittamassa rangaistuksia, mutta yhtään ylimääräistä rangaistua pelaajaa ei ole rangaistusaitiossa odottamassa rangaistuksen suorittamista:

20.3.a pelaaja, jonka rangaistus päättyy, voi palata kentälle.

20.3.b pelaajien, jotka ovat suorittaneet rangaistuksensa loppuun, mutta eivät voi palata kentälle, koska heidän joukkueellaan on kentällä sallittu enimmäismäärä pelaajia, tulee jäädä rangaistusaitioon ja odottaa pelikatkoa.

20.4 Pienen rangaistuksen mitätöityminen maalin syntymisen vuoksi.

Jos joukkueella, jota vastaan maali syntyi, on enemmän rangaistuja pelaajia siirretyt rangaistukset mukaanlukien kuin maalin tehneellä joukkueella, pieni rangaistus mitätöidään tai hylätään. Kokonaan suoritettavia rangaistuksia ei voi koskaan mitätöidä tai hylätä maalin syntymisen vuoksi.

20.4.a Jos rangaistuksia ei ole käynnissä, pieni siirretty rangaistus hylätään:

20.4.a (1) jos tulossa on siirrettynä vain yksi pieni rangaistus.

20.4.a (2) Mikäli tulossa on enemmän kuin yksi siirretty rangaistus, silloin ensimmäinen siirretty pieni rangaistus hylätään, lukuunottamatta seuraavia tilanteita:

20.4.a (2) (a) Jos ensimmäinen siirretty rangaistus on kokonaan suoritettava, silloin kaikki samalle henkilölle tulossa olevat jäähyt tuomitaan.

20.4.a (2) (b) Jos kaksi ensimmäistä siirrettyä rangaistusta (kahdelle eri pelaajalle) ovat kokonaan suoritettavia, mitään rangaistusta ei hylätä.

- 20.4.b Jos yksi pieni rangaistus on käynnissä, se keskeytetään. Kaikki tilanteessa olevat siirretyt rangaistukset tuomitaan.
- 20.4.c Jos kaksi pientä rangaistusta on käynnissä, rangaistus, josta on kulunut enemmän aikaa, keskeytetään. Kaikki tilanteessa olevat siirretyt rangaistukset tuomitaan.
- 20.4.d Jos käynnissä on pieni rangaistus ja kokonaan suoritettava rangaistus, pieni rangaistus keskeytetään. Kaikki tilanteessa olevat siirretyt rangaistukset tuomitaan.
- 20.4.e Jos vain yksi kokonaan suoritettava rangaistus on käynnissä ja:
- 20.4.e (1) tulossa ei ole siirrettyä rangaistusta, rangaistusta ei keskeytetä.
- 20.4.e (2) ensimmäinen siirretty rangaistus on pieni rangaistus, se hylätään.
- 20.4.e (3) ensimmäinen siirretty rangaistus on myös kokonaan suoritettava rangaistus, mitään rangaistusta ei keskeytetä tai hylätä.
- 20.4.f Jos kaksi kokonaan suoritettavaa rangaistusta on käynnissä, mitään rangaistusta ei keskeytetä tai hylätä.

Kappale 21 – Rangaistuslaukauksen suorittaminen

21.1 Jos peliaika loppuu sillä aikaa, kun merkki siirretystä rangaistuslaukauksesta on annettu, rangaistuslaukaus suoritetaan erän lopuksi.

21.2 Jos rangaistava rike, jonka vuoksi rangaistuslaukaus on tuomittu, on joku seuraavista, josta tavallisesti seuraisi:

21.2.a pieni rangaistus, rangaistuslaukaus korvaa rangaistuksen.

21.2.b kokonaan suoritettava rangaistus, myös rangaistus tulee suorittaa.

21.3 Rangaistuslaukauksen suorittajan valinta

21.3.a Jos rangaistuslaukaus tuomitaan läpiajossa olevalle pelaajalle, tämän pelaajan tulee suorittaa rangaistuslaukaus.

21.3.a (1) Jos pelaaja, jolle rangaistuslaukaus tuomitaan, syyllistyy rangaistavaan tekoon samassa tilanteessa, pelaaja saa ensin suorittaa rangaistuslaukauksen ennen siirtymistään rangaistusaitioon, ellei pelaajaa poisteta ottelusta.

21.3.a (2) Jos pelaaja, jolle rangaistuslaukaus tuomitaan, loukkaantuu tai poistetaan ottelusta, valmentajan tulee osoittaa kuka tahansa rikkeen tapahtumahetkellä jäällä ollut joukkueen kenttäpelaaja suorittamaan rangaistuslaukausta.

21.3.b Kaikkien muiden rangaistuslaukausten ollessa kyseessä, valmentajan tulee valita rangaistuslaukauksen suorittaja rikkeen tapahtumahetkellä kentällä olleista joukkueensa kenttäpelaajista.

21.4 Maalivahdin valinta

21.4.a Kentällä rikkeen tapahtuessa olleen maalivahdin tulee olla maalissa rangaistuslaukauksen aikana. Jos tämä maalivahti on loukkaantunut tai poistettu ottelusta, varamaalivahdin tulee olla maalissa rangaistuslaukauksen aikana.

21.4.b Jos rangaistuslaukaus tuomitaan maalivahdin vaihdon ollessa käynnissä, maalivahdin tulee palata maalilleen rangaistuslaukauksen ajaksi.

21.5 Rangaistuslaukauksen suorittaminen

21.5.a Pelikello pysäytetään rangaistuslaukauksen ajaksi.

21.5.b Kahta rangaistuslaukauksessa mukana olevaa pelaajaa lukuunottamatta kaikkien muiden pelaajien tulee poistua jäältä tai siirtyä lähelle oman vaihtoaitionsa laitoja rangaistuslaukauksen aloituskohdasta katsottuna renkaan taakse. Jos rangaistuslaukauksen aikana vastustajan pelaaja tai joukkueen toimihenkilö tahallisesti häiritsee:

21.5.b (1) rangaistuslaukauksen suorittajaa ja tämä epäonnistuu maalinteossa, rangaistuslaukaus uusitaan.

21.5.b (2) maalivahtia, rangaistuslaukaus hylätään.

21.5.c Rengas sijoitetaan keskialueen aloitusympyrän keskipisteeseen.

21.5.d Rangaistuslaukauksen suorittaja

21.5.d (1) Kun vihellys rangaistuslaukauksen aloituksen merkiksi on annettu, rangaistuslaukauksen suorittajan tulee luistella suoraan renkaan luo tai aloittaa laukauksen suorittaminen mailan ollessa renkaan sisällä ja liikkua suoraan kohti vastustajan maalia.

21.5.d (2) Rangaistuslaukauksen suorittajan vartalon ja renkaan tulee olla jatkuvasti eteenpäin kohti maaliviivaa suuntautuvassa liikkeessä.

21.5.d (3) Siniviivarikkeet eivät ole voimassa rangaistuslaukausta annettaessa.

21.5.d (4) Maalivahdin alueen rikkominen ja rangaistukset maalivahdin koskemattomuuden loukkamisesta ovat voimassa rangaistuslaukausta annettaessa.

21.5.e Maalivahti

21.5.e (1) Maalivahdin tulee aloittaa maalialueen sisältä ja pysyä siellä niin kauan, kunnes vihellys rangaistuslaukauksen aloittamisen merkiksi on annettu. Jos maalivahti poistuu maalialueelta ennen kuin vihellys rangaistuslaukauksen aloittamisen merkiksi on annettu ja rangaistuslaukauksen suorittaja ei onnistu maalinteossa, rangaistuslaukaus uusitaan.

21.5.e (2) Jos maalivahti syyllistyy rangaistavaan tekoon, jolla hän estää rangaistuslaukauksen suorittajaa laukaisemasta kohti maalia, maali myönnetään rangaistuslaukausta suorittavalle joukkueelle ja rangaistus tuomitaan.

21.5.e (3) Jos maalivahti syyllistyy rangaistavaan tekoon rangaistuslaukauksen aikana tai sen jälkeen, mutta ei estä rangaistuslaukauksen suorittajaa laukaisemasta kohti maalia, rangaistuslaukauksen tulos jää voimaan ja rangaistus tuomitaan.

21.5.f Rangaistuslaukaus päättyy, kun:

21.5.f (1) maali syntyy.

21.5.f (2) rengas ylittää maaliviivan.

21.5.f (3) rengas pysähtyy laukauksen jälkeen.

21.5.f (4) pelaajan tai renkaan eteepäin suuntautuva liike maalialueen ulkopuolella keskeytyy.

21.5.f (5) rangaistuslaukauksen suorittaja rikkoo maalialuetta tai syyllistyy rangaistavaan tekoon.

21.5.g Maalia ei voi syntyä paluurenkaasta, joka pomppii sivu- tai päätylaidoista tai laukaisun suorittajasta.

21.6 Rangaistuslaukauksella syntynyt maali ei keskeytä tai hylkää mitään rangaistuksia.

Kappale 22 – Loukkaantuneet pelaajat

22.1 Peli katkaistaan välittömästi loukkaantumisen tapahduttua.

22.2 Jos peli katkaistaan kenttäpelaajan mahdollisen loukkaantumisen vuoksi, loukkaantuneeksi epäillyn pelaajan tulee poistua jäältä eikä hän saa palata peliin ennen kuin peliä on jatkettu.

22.3 Jos peli katkaistaan maalivahdin mahdollisen loukkaantumisen vuoksi, tälle pelaajalle sallitaan korkeintaan viisi (5) minuuttia toipumiseen tai jäältä poistumiseen.

22.3.a Mikäli loukkaantunut maalivahti vaihdetaan kentältä, kyseinen pelaaja ei saa palata jälle ennen kuin peliä on jatkettu.

22.3.b Jos varamaalivahti on puettuna, tämän pelaajan tulee välittömästi korvata loukkaantunut maalivahti. Lämmittelyä ei sallita.

22.3.c Mikäli varamaalivahtia ei ole puettu, viisi (5) lisäminuuttia sallitaan korvaavan maalivahdin pukemiseen ja lämmittelyyn.

22.4 Veri tulee siivota pois jäältä ennen pelin jatkumista. Pelaajien pelipaidat tulee putsata verestä tai vaihtaa ennen kuin pelaaja palaa jälle.

Kappale 23 – Vaaralliset esineet

23.1 Tuomarin oikeutena on poistaa tai poistattaa kaikki toimitiloihin liittyvät esineet tai pelaajien henkilökohtaiset välineet tai varusteet, jotka voidaan tulkita vaarallisiksi.